



MANUEL D'UTILISATION



⚠ AVERTISSEMENT



La conduite de ce VTT est interdite aux personnes de moins de 16 ans car ceci pourrait augmenter les risques de blessures et même de mort.

NE JAMAIS conduire ce VTT si vous avez moins de 16 ans.

n/p : 2263-179
05/21

Lire attentivement ce manuel. Il présente des informations très importantes sur la sécurité.

**Alterra
600**

Ne retirez jamais ce Manuel d'utilisation du véhicule en accord avec les lignes de conduite et le accord avec la Commission U.S. de la Sécurité du Produit au Consommateur.

Votre VTT peut être dangereux à opérer.

Une collision ou un tonneau peut survenir rapidement, même durant des manoeuvres routinières comme lors d'un virage et une conduite en flan de montagne ou en passant par-dessus des obstacles, si vous manquez de prendre de bonnes précautions.

Pour votre sécurité, il est important pour comprendre bien et respectez tous les avertissements contenus dans le Manuel d'utilisation et figurant sur les autocollants de votre VTT en avant de conduire.

Ce Manuel d'utilisation devrait être considéré comme faisant partie de votre VTT et doit rester à bord de votre VTT au moment de la vente. Si ce VTT change de mains plus d'une fois, contacter le fabricant pour recevoir les informations d'enregistrement appropriées.

Les autocollants doivent être considérés comme des parties fixes et permanentes du VTT. Si un autocollant se détache ou devient illisible, contactez votre concessionnaire pour en avoir un autre.

LE MANQUE D'OBSERVATION DES AVERTISSEMENTS CONTENUS DANS CE MANUEL PEUT RÉSULTER EN DES BLESSURES ET MÊME LA MORT.

Pour votre sécurité, il est importante que tout opérateur est formé correctement pour opérer un VTT. Un cours d'instruction est disponible: pour les propriétaires canadiens, composez le 613-739-1535.

Des informations particulièrement importantes sont distinguées dans ce manuel par les façons suivantes:



Le symbole d'alerte à la sécurité signifie **ATTENTION! SOYEZ VIGILENT! VOTRE SÉCURITÉ EST EN JEU.**



AVERTISSEMENT

AVERTISSEMENT indique une situation dangereuse qui, sans prévention, peut entraîner la mort ou des blessures graves.

ATTENTION

ATTENTION, sans le symbole d'alerte de sécurité, est utilisé pour traiter des pratiques non liées à des blessures.

■ **REMARQUE:**

Une REMARQUE donne des informations importantes destinées à simplifier ou à clarifier les procédures.

Avant-Propos

Félicitations et merci de la part pour l'achat d'un véhicule tout terrain VTT Arctic Cat. Construit avec le savoir faire américain dans le domaine de l'ingénierie et de la fabrication, il est destiné pour fournir une conduite supérieure, un confort, pour l'utilité et un service fiable.

Vous avez choisi un véhicule de qualité, conçu et fabriqué dans un souci de fiabilité. En tant que propriétaire/conducteur de ce VTT, veillez à vous familiariser complètement avec ses procédures élémentaires d'utilisation, d'entretien et d'entreposage. Lisez et comprenez bien la totalité du manuel d'utilisation avant de conduire ce véhicule pour veiller à une utilisation sûre et adéquate. Conduisez toujours le véhicule en tenant compte de votre niveau de compétence et des conditions du terrain.

Ce Manuel d'utilisation est fourni pour assurer que l'opérateur soit bien informé sur la procédure de fonctionnement sécuritaire. De l'information supplémentaire est incluse au sujet de la maintenance générale et des soins de votre VTT.

Prenez une attention particulière à lire les pages suivantes. Si vous avez des questions concernant ce véhicule, contactez un concessionnaire agréé pour l'assistance nécessaire. Rappelez-vous que seulement un concessionnaire agréé a les connaissances et les facilités pour vous fournir le meilleur service possible.

Protéger votre sport

- Prenez connaissance des lois locales et provinciales;
- Respectez votre VTT;
- Respectez l'environnement;
- Vous serez gagnant en respectant les autres.

Le fabricant avisons strictement de suivre les recommandations du programme de maintenance comme il est mentionné. Ce programme d'entretien préventif est conçu pour que les composantes critiques de votre VTT ait une inspection complète à des intervalles différentes.

Toutes les informations dans ce manuel sont basées sur les dernières informations et spécifications disponibles lors de l'impression. Nous réserve le droit de faire des modifications et des améliorations au produit qui peut par la suite affecter les illustrations ou les explications sans pré-avis.

Certaines des illustrations qui figurent dans ce manuel sont utilisées à des fins de clarification seulement et ne sont pas conçues pour illustrer des conditions réelles. Puisque le fabricant procède constamment au perfectionnement et à l'amélioration de ses produits, aucune obligation rétroactive n'est engagée..

Pièces et accessoires

Quand vous avez besoin de pièces de remplacement, huile ou des accessoires pour votre VTT, soyez certain d'utiliser seulement LES PIÈCES, HUILE, LES ACCESSOIRES D'ORIGINE. **Seulement les pièces, huile, et accessoires d'origine sont dessinés pour rencontrer les normes et les exigences de votre VTT. Pour une liste complète des accessoires, référez-vous au catalogue d'accessoires VTT/VPTT.**

Pour faciliter la révision et l'entretien de ce VTT, il existe un Manuel d'entretien et un Manuel illustré des pièces, disponibles auprès de votre concessionnaire agréé.

Arctic Cat et l'américaine institut de sécurité VTT (ATV Safety Institute) recommande que tous les opérateurs de VTT conduisent le VTT de grandeur approprié selon leur âge.

Catégorie	Âge (Années)	Limites de vitesse (km/h)	Remarques
Y-10+	10 ou plus	24 - Limité 48 - Maximum	Opérer sous le supervision d'une adulte
T-14	14 ou plus	32 - Limité 48 - Limité 61 - Maximum	Opérer sous le supervision d'une adulte
G et S	16 ou plus	Selon les limites locales	—

TREAD LIGHTLY! **OFFICIAL SPONSOR**[®]
ON PUBLIC AND PRIVATE LAND

Table des matières

Avant-Propos	1
Pièces et accessoires	1

Partie I — Sécurité

Alerte à la sécurité en VTT	4
Cours de formation pour conducteur	5
Étiquettes détachable	6
Étiquettes d'avertissement	7 à 8
Avertissements	9 à 17
Prévention	18 à 21
Vêtements et accessoires de conduite en sécurité	18
Condition du VTT	19
Premier-soins et survie	21
Conduite active	22
Bon sens	23 à 27
L'environnement	23
Ceux autour de vous	24
Équipement	24
Tableau d'estimation de capacité de chargement	25
SpeedRack	25
Choix personnels	26
Supervision	28
Responsabilités	28
Opérateur sans expérience/ non formé	28
Opérateur d'expérience/formé	28

Partie II — Opération/ Entretien

Spécifications	29
Emplacement des pièces et des contrôles	30
Opération du VTT	31 à 41
Manoeuvres d'opération de base	31
Démarrer un moteur froid	31
Démarrer le moteur	31
Comment manoeuvrer un VTT (Techniques de conduite active)	33
Conseils	39

Information générale	42 à 53
Fonctionnement et emplacement des contrôles	42
Servodirection électronique	45
Capteur de vitesse/Jauge LCD	46
Baguette de niveau d'huile	49
Loquet du siège	50
Support pour fanion de sécurité	50
Charge du porte-bagages (Avant et arrière)	50
Remorquage	50
Transporter	51
Essence — Huile — Lubrifiant	52
Rodage du moteur	53
Roder les plaquettes de frein	53
Entretien général	54 à 72
Horaire d'entretien	54
Système de refroidissement au liquide	55
Amortisseurs	56
Lubrification générale	57
Frein à main hydraulique	59
Liquide de frein	59
Verrou de levier de frein	59
Tuyaux des freins	60
Garnitures de frein	60
Frein à pied arrière	60
Tuyaux d'essence	60
Bottes caoutchouc de protection	60
Batterie	62
Bougie	65
Ajustement du câble d'accélérateur	65
Filtre à air/boîtier de vidange	66
Vidange du couvercle de la courroie d'embrayage	68
Pneus	68
Roues	69
Silencieux et pare-étincelles	69
Remplacement l'ampoule du phare	69
Vérification/réglage de la visée du phare	71
Fusibles	71
Bornes de sortie électrique	72
Compartiment de rangement/outils	72
Préparation à le remisage	73
Préparation après le remisage	74
Procédure de garantie/Responsabilité du propriétaire	75
Journal d'entretien	76
Changement d'adresse ou de propriété et transfert de garantie	77
Enregistrement des numéros d'identification	79

Partie I — Sécurité

Le VTT n'est pas un jouet et sa conduite peut être dangereuse.

- Il est très important de réduire la vitesse et d'être très attentif quand vous conduisez votre VTT sur des terrains qui ne sont pas familiers. Soyez toujours aux aguets des changements de conditions du terrain quand vous utilisez votre VTT.
- Ne jamais conduire sur des terrains excessivement accidentés, glissants ou mous.
- Toujours suivre la bonne procédure pour les virages comme décrit dans ce manuel. Pratiquez les virages à basse vitesse avant d'essayer des virages à des vitesses supérieures. Ne jamais faire un virage à haute vitesse.
- Faites toujours vérifier par un concessionnaire agréé si le VTT a été impliqué dans un accident.
- Ne jamais utilisez ce VTT dans des pentes trop prononcées pour votre VTT ou pour votre habileté. Pratiquez sur des petites pentes avant de vous lancer pour les plus raides.
- Observez toujours les directives de ce manuel pour l'escalade des pentes. Vérifiez attentivement le terrain avant de commencer l'escalade. N'escaladez jamais de pente dont la surface est excessivement glissante ou ébouleuse. Déplacez le poids de votre corps vers l'avant du VTT. Évitez toujours l'ouverture brusque des gaz ou les changements de vitesse. Ne traversez jamais le sommet d'une colline à haute vitesse.
- Observez toujours les directives appropriées pour la descente des pentes et pour le freinage en pente, de la façon décrite dans ce manuel. Vérifiez attentivement le terrain avant de commencer la descente. Déplacez le poids de votre corps vers l'arrière. Ne dévalez jamais une pente à haute vitesse. Évitez de descendre une pente en biais car le VTT risquerait de se renverser. Dans la mesure du possible, descendez la pente en ligne droite vers le bas.
- Observez toujours les directives recommandées pour traverser les pentes, telles que décrites dans ce manuel. Évitez les pentes dont les surfaces sont glissantes ou ébouleuses. Déplacez le poids de votre corps vers le côté du VTT se trouvant parallèle au sommet de la pente. N'essayez jamais d'effectuer un virage dans une pente avant d'avoir maîtriser parfaitement, en terrain plat, les techniques de virage décrites dans ce manuel. Évitez autant que possible de traverser une pente abrupte.
- Observez toujours les directives recommandées si le moteur s'arrête ou si le VTT commence à reculer lors de l'escalade d'une pente. Pour éviter que le moteur étouffe, choisissez un rapport de transmission approprié et maintenez une vitesse régulière durant l'escalade de la pente. Si le moteur étouffe ou si le VTT commence à reculer, observez les directives spéciales de freinage décrites dans ce manuel. Descendez du VTT du côté haut de la pente ou de l'un ou l'autre côté du VTT s'il est orienté vers le sommet. Faites faire un demi-tour au VTT, remontez d'abord et observez les directives décrites dans ce manuel.
- Examinez attentivement le relief avant de conduire en terrain inconnu. N'essayez jamais de manoeuvrer par-dessus de gros obstacles, comme de grosses roches ou des troncs d'arbre. Observez toujours les directives recommandées dans ce manuel pour la conduite par-dessus les obstacles.
- Soyez extrêmement prudent en cas de glissade ou de dérapage. Apprenez à maîtriser les glissades ou les dérapages en vous exerçant à basse vitesse en terrain plat et non accidenté. Sur les surfaces extrêmement glissantes, comme la glace, roulez lentement et soyez très prudent pour réduire le risque de dérapage ou de perte de contrôle.
- Ne conduisez jamais un VTT en travers d'un torrent ou d'une étendue d'eau plus profonde que les repose-pieds. Rappelez-vous toujours que les freins mouillés risquent d'être moins efficaces au freinage. Essayez toujours vos freins à la sortie de l'eau. Au besoin, freinez à plusieurs reprises pour que la friction ainsi produite assèche les garnitures de freins.
- Assurez-vous qu'il n'y a pas de personnes ou des obstacles derrière vous lorsque vous faites marche arrière. après avoir fait cette vérification, procédez lentement et prudemment en faisant marche arrière.
- Utilisez toujours les pneus du type et de la grosseur précisé dans ce manuel. Maintenez toujours la pression de gonflage recommandée dans ce manuel.
- Ne jamais modifier ou mal utiliser un accessoire sur ce VTT.
- Ne jamais installer une poignée tournante pour l'ouverture des gaz sur ce VTT.
- Ne dépassez jamais la capacité de charge nominale du VTT la charge doit être correctement distribuée et solidement attachée. Ralentissez et observez les directives de ce manuel lors du transport ou du remorquage d'une charge. Prévoyez une grande distance pour le freinage.
- Aucune personne de moins de 16 ans devrait conduire ce VTT qu'un utilisateur de 16 ans pourrait avoir de la difficulté à conduire un VTT prudemment. Les parents devraient superviser l'utilisation du VTT en tout temps. Les parents devraient permettre l'utilisation seulement quand ils sont certains que l'utilisateur a l'habileté et la bonne maîtrise du VTT en toute sécurité.

POUR PLUS DE DÉTAILS AU SUJET DE LA SÉCURITÉ DU VTT, appelez le Conseil canadien de la sécurité au 613-739-1535.



AVERTISSEMENT

Indique un danger potentiel qui peut résoudre en des blessures graves ou la mort.

3

Alerte à la sécurité en VTT

L'américaine commission de la sécurité du produit au consommateur a conclu que les VÉHICULES TOUT TERRAIN (VTT) peuvent, dans certaines situations, présenter un risque de MORT ou DES BLESSURES SÉVÈRES:

- *** Plus de 2500 personnes, incluant de nombreux enfants, sont morts dans des accidents associés aux VTT depuis 2014.
- *** De nombreuses personnes sont devenues gravement paralysées ou ont souffert de graves lésions internes à la suite d'accidents reliés au VTT.
- *** Tous les mois, des milliers de personnes sont traitées dans les services d'urgence des hôpitaux pour des blessures reçues lors de la conduite d'un VTT.

Vous devriez savoir qu'un VTT N'EST PAS UN JOUET ET PEUT ÊTRE DANGEREUX À OPÉRER. Un VTT se manie différemment des autres véhicules, incluant les motocyclettes et les automobiles. Une collision ou un tonneau peut survenir rapidement même lors de manoeuvre de routine telles qu'un virage et conduite dans des pentes et par-dessus des obstacles si vous ne faites pas attention.

POUR ÉVITER LA MORT OU DES BLESSURES PERSONNELLES SÉVÈRES:

- * Toujours lire le Manuel d'utilisation soigneusement et suivre les procédures d'opération décrites. Portez une attention spéciale aux avertissements contenus dans le manuel et toutes les étiquettes sur le VTT.
- * Toujours inspectez le VTT chaque fois que vous l'utilisez pour vous assurer qu'il est en bon état de fonctionnement. Suivez toujours les procédures et les horaires d'inspection et d'entretien décrits dans ce manuel.

- * Ne jamais opérer un VTT sans la bonne formation. Suivez un cours de formation. Les débutants devraient compléter le cours.
- * Suivez toujours ces recommandations d'âge:
 - Un Y-10+ est prévu pour usage par des enfants de 10 ans ou plus et un T-14 est prévu pour usage par des enfants de 14 ans ou plus.
 - Un enfant de moins de 16 ans ne devrait jamais opérer un VTT sans la surveillance d'un adulte. Les enfants doivent être surveillés de près parce qu'ils n'ont pas tous la même force, la même grandeur, l'habileté ou la maturité pour opérer un VTT sécuritairement.
- * Ne jamais transporter de passager sur un VTT. Transporter un passager peut déranger l'équilibre du VTT et peut causer la perte de contrôle du véhicule.
- * Évitez toujours les surfaces pavées. Les VTT ne sont pas conçus pour être utilisés sur les surfaces pavées et peuvent sérieusement affecter la conduite et le contrôle.
- * Ne jamais opérer un VTT sur une route publique, même de gravier ou de poussière parce que vous pourriez être dans l'incapacité d'éviter une collision avec d'autres véhicules. De plus, opérer un VTT sur une route publique peut être contre la loi.
- * Ne jamais opérer un VTT sans un casque approuvé, une protection oculaire, des bottes, des gants, des pantalons longs et une chemise à manches longues ou un veston.
- * Ne jamais consommer de l'alcool ou des drogues avant ou pendant l'utilisation d'un VTT.
- * Ne jamais opérer un VTT à des vitesses excessives. Allez à une vitesse qui est adéquate au terrain, aux conditions de visibilité et à votre expérience.
- * Ne jamais essayer de faire des soubresauts, des sauts ou autres cascades.
- * Toujours être prudent lors de l'opération d'un VTT, spécialement lors de l'approche de pentes, de virages et d'obstacles et lors de l'opération en terrain non familier ou difficile.
- * Ne jamais prêter un VTT à une personne qui n'a pas suivi un cours de formation ou qui n'a pas conduit un VTT depuis au moins un an.



Cours de formation pour conducteur

Au Canada, le conseil canadien de la sécurité (CSC) offre un cours de conduite de VTT pour enseigner les habiletés d'opération sécuritaires de VTT. Un cours spécial de conduite de VTT est également offert aux enfants de moins de 14 ans avec la surveillance d'un parent. Communiquez avec le CSC en composant le: 613-739-1535 pour de plus amples informations. Matériel de formation à la sécurité est aussi disponible par Conseil Canadien des Distributeurs de Véhicules Hors Route. Composez sans frais le: 877-470-2288.



POUR PLUS DE DÉTAILS AU SUJET DE LA SÉCURITÉ DU VTT, appelez le Conseil canadien de la sécurité au 613-739-1535.



AVERTISSEMENT

Indique un danger potentiel qui peut résoudre en des blessures graves ou la mort.

5

Étiquettes détachable

Ce véhicule vient avec étiquettes et plusieurs autres décalcomanies contenant des informations très importantes au sujet de la sécurité. Quiconque conduit ce véhicule devrait lire et comprendre ces informations avant de conduire.



Étiquettes d'avertissement

Ce véhicule vient avec étiquettes et plusieurs décalcomanies contenant des informations très importantes au sujet de la sécurité. Quiconque conduit ce VTT devrait lire et comprendre ces informations avant de conduire. Ces étiquettes devraient être considérées comme étant une pièce permanente du VTT. Si une de ces décalcomanies venait qu'à tomber ou devenait dur à lire, contactez votre concessionnaire autorisé pour remplacement.

■ **REMARQUE:** L'emplacement et le contenu des étiquettes sur le VTT que vous avez acheté peuvent être différentes de celles illustrées sur cette page.

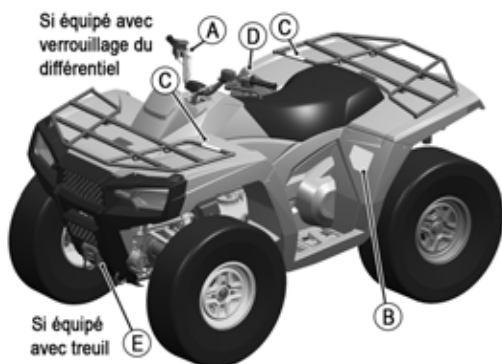

OHA-WL2021_TR_1A

A. 0411-966

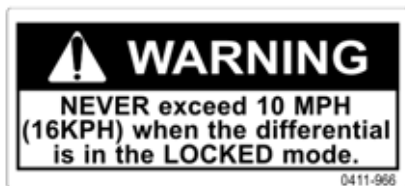

C. 7411-717

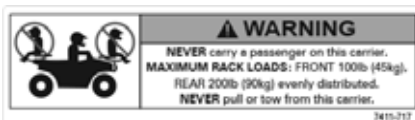

B. 9411-051



D. 1411-865



E. 0411-474

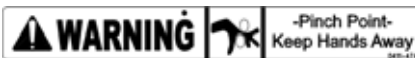

Pour commander des Étiquettes de Mise en Garde gratuites, voyez votre concessionnaire agréé.

Étiquettes d'avertissement

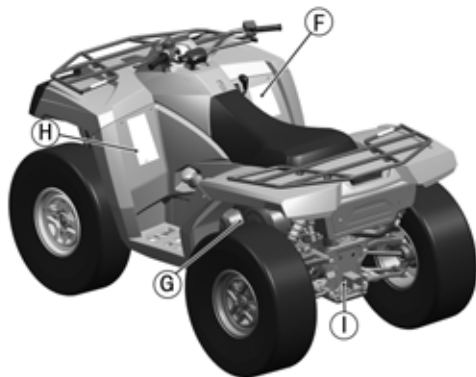

OHA-WL2021_TR_2

F. 7411-135



H. 4411-673

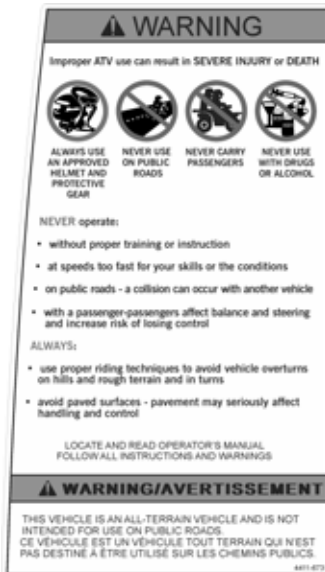

G. 0411-426



I. 4411-550



Avertissements

⚠ AVERTISSEMENT

POSSIBILITÉ DE DANGER

L'opération de ce VTT sans la formation nécessaire.

CE QUI PEUT ARRIVER

Le risque d'un accident pourrait être augmenté dramatiquement si l'opérateur ne sait pas comment conduire ce VTT dans différentes situations ou différents types de terrain.

COMMENT ÉVITER CE DANGER

Les opérateurs débutants ou sans expérience devraient compléter le cours de formation certifié qui leur est offert. Ils devraient par la suite sur une basse régulière pratiquer les méthodes de conduite qu'ils ont reçu en formation et celles énoncées dans ce manuel.

Pour plus d'information à propos de cours de formation, appelez un détaillant autorisé ou 613-739-1535.

⚠ AVERTISSEMENT

POSSIBILITÉ DE DANGER

Permettre à une personne de moins de 16 ans de conduire ce VTT.

CE QUI PEUT ARRIVER

L'utilisation de ce VTT par un enfant peut mener à des blessures sérieuses et la mort de cet enfant.

Enfants de moins de 16 ans n'ont peut être pas l'aptitude, l'habileté ou le jugement nécessaire pour conduire un VTT de façon sécuritaire et ils pourraient être impliqués dans un sérieux accident.

COMMENT ÉVITER CE DANGER

Un enfant de moins de 16 ans ne devrait jamais conduire ce VTT.

⚠ AVERTISSEMENT

POSSIBILITÉ DE DANGER

Transportez un passager sur ce VTT.

CE QUI PEUT ARRIVER

Une grande réduction de la manoeuvrabilité, balancement ainsi que le contrôle du VTT.

Peut causer un accident résultant en des blessures sérieuses ou la mort pour vous et votre passager.

COMMENT ÉVITER CE DANGER

Transportez jamais de passager. Le long siège a été conçu pour que l'opérateur ait plus de liberté de mouvements lors de l'opération. Il n'a pas été conçu pour transporter un passager.

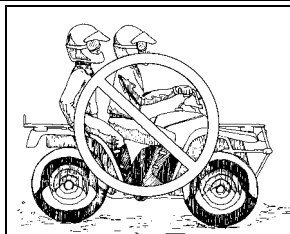

AVERTISSEMENT

POSSIBILITÉ DE DANGER

La conduite de ce VTT sur des chemins pavés.

CE QUI PEUT ARRIVER

Les pneus de ce VTT ont été dessinés pour l'utilisation hors route seulement, et non pour les chemins pavés. Les chemins pavés peuvent affecter sérieusement la manoeuvrabilité et le contrôle de ce VTT et peuvent causer à ce VTT une perte de contrôle.

COMMENT ÉVITER CE DANGER

Lorsque possible, évitez de conduire le VTT sur des surfaces pavées telles que les trottoirs, les allées, les terrains de stationnement et les rues. S'il est impossible d'éviter les surfaces pavées, conduisez lentement (moins de 16 km/h [10 mi/h]) et évitez les virages et arrêts soudains.



AVERTISSEMENT

POSSIBILITÉ DE DANGER

Conduire ce VTT sur les routes, rues, autoroutes.

CE QUI PEUT ARRIVER

Vous pouvez entrer en collision avec d'autres véhicules.

COMMENT ÉVITER CE DANGER

Ne jamais conduire votre VTT sur des voies publiques, rues, routes ou autoroutes, même s'il sont en gravier.

Dans plusieurs provinces il est strictement interdit de conduire un VTT sur les voies publiques, rues, routes ou autoroutes.



AVERTISSEMENT

POSSIBILITÉ DE DANGER

Traverser les pentes de la mauvaise façon.

CE QUI PEUT ARRIVER

Cela peut faire perdre la maîtrise du VTT ou le faire renverser.

COMMENT ÉVITER CE DANGER

Évitez d'aller en travers d'une pente ou de faire un virage dans une pente, si possible. N'essayez pas de virer avec le VTT sur une pente jusqu'à ce que vous ayez maîtriser les techniques de virage comme décrites dans le Manuel d'utilisation. D'abord, pratiquez sur un terrain nivelé.

S'il est impossible d'éviter d'aller en travers d'une pente ou de faire un virage dans une pente:

Suivre les procédures décrites au Manuel d'utilisation.

Éviter les pentes excessivement raides ou éboulasses.

Se pencher du côté du VTT vers le sommet de la pente.

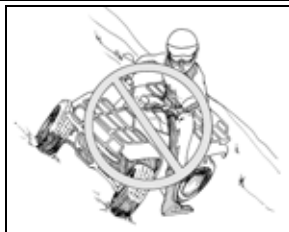

⚠ AVERTISSEMENT

POSSIBILITÉ DE DANGER

Conduire ce VTT sans porter un casque approuvé, des lunettes de protection ou des vêtements de protection.

CE QUI PEUT ARRIVER

Conduire sans un casque de motocyclette approuvé peut augmenter vos chances de blessures sérieuses à la tête ou la mort lors d'un accident.

Conduire sans des lunettes protectrices peut augmenter les risques d'accident et augmenter vos chances d'avoir des blessures sérieuses lors d'un accident.

Conduire sans vêtements protecteurs augmente les chances de blessures lors d'un accident.

COMMENT ÉVITER CE DANGER

Portez toujours un casque de motocyclette approuvé qui vous fait bien.

Vous devriez toujours porter:

- Lunettes de protection
(lunette ou visière de sécurité)
- Gants
- Bottes
- Chemise ou veston à manches
- Longues pantalons

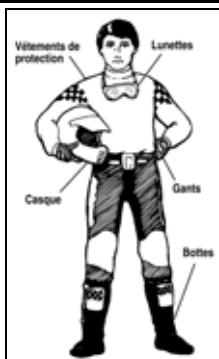

⚠ AVERTISSEMENT

POSSIBILITÉ DE DANGER

De conduire ce VTT après ou lors de consommation d'alcool ou narcotique.

CE QUI PEUT ARRIVER

Ceci peut sérieusement affecter votre jugement.

Ceci peut causer un temps de réaction très lent.

Ceci peut affecter votre ballant et votre perception.

Ceci peut causer des accidents.

COMMENT ÉVITER CE DANGER

Ne jamais consommez d'alcool ou des narcotiques avant ou lors de la conduite de ce VTT.

⚠ AVERTISSEMENT

POSSIBILITÉ DE DANGER

Conduire ce VTT à des vitesses excessives.

CE QUI PEUT ARRIVER

Augmente les risques de perte la maîtrise du VTT ce qui peut résulter en un accident.

COMMENT ÉVITER CE DANGER

Toujours conduire à une vitesse convenant au terrain, à la visibilité, aux conditions d'utilisation et à son propre niveau d'expérience.

⚠ AVERTISSEMENT

POSSIBILITÉ DE DANGER

Conduite sur deux roues, sauts et autres acrobaties.

CE QUI PEUT ARRIVER

Augmente les risques d'accident, le VTT risque notamment de se renverser.

COMMENT ÉVITER CE DANGER

Ne jamais tenter de faire des acrobaties comme la conduite sur deux roues ou des sauts. C'est une façon très dangereuse d'essayer d'impressionner les autres.



⚠ AVERTISSEMENT

POSSIBILITÉ DE DANGER

L'utilisation du VTT sans l'avoir inspecté.
Mauvais entretien du VTT.

CE QUI PEUT ARRIVER

Augmentent le risque d'accident ou d'endommagement de l'équipement.

COMMENT ÉVITER CE DANGER

Inspectez le VTT avant chaque utilisation afin de s'assurer qu'il est parfaitement sécuritaire.

Toujours suivre les procédures d'inspection et d'entretien énoncées dans ce Manuel d'utilisation.

⚠ AVERTISSEMENT

POSSIBILITÉ DE DANGER

Retirer les mains du guidon ou les pieds des repose-pieds durant la conduite.

CE QUI PEUT ARRIVER

Le fait de retirer même une seule main ou un pied peut nuire à la maîtrise du VTT ou faire perdre l'équilibre au conducteur et le faire tomber en bas du VTT. En ne se servant pas d'un repose-pieds, on risque de toucher les roues arrière, de provoquer un accident et de se blesser.

COMMENT ÉVITER CE DANGER

Durant la conduite du VTT toujours garder les deux mains sur le guidon et les deux pieds sur les repose-pieds.

⚠ AVERTISSEMENT

POSSIBILITÉ DE DANGER

Mauvais virage.

CE QUI PEUT ARRIVER

Le VTT risque de rouler hors de maîtrise, de causer une collision ou de se renverser.

COMMENT ÉVITER CE DANGER

Toujours suivre les procédures de virage telles que décrites dans ce manuel.
S'exercer à faire des virages à basse vitesse avant de tourner à haute vitesse.
Ne pas tourner à des vitesses excessives.

⚠ AVERTISSEMENT

POSSIBILITÉ DE DANGER

Manque de prudence lors de la conduite du VTT sur terrain inconnu.

CE QUI PEUT ARRIVER

On risque de ne pas réagir à temps pour éviter des roches, des buttes ou des trous dissimulés.

Le VTT risque alors de verser ou de rouler hors de maîtrise.

COMMENT ÉVITER CE DANGER

Ralentir et redoubler de prudence en terrain inconnu.

Toujours surveiller de près les variations de terrain en conduisant le VTT.

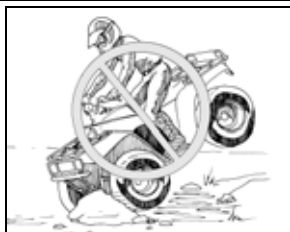

⚠ AVERTISSEMENT

POSSIBILITÉ DE DANGER

Conduire sur des pentes excessivement raides.

CE QUI PEUT ARRIVER

Le VTT peut se renverser plus facilement dans des pentes raides que sur des terrains plats ou légèrement inclinés.

COMMENT ÉVITER CE DANGER

Ne jamais conduire un VTT sur des pentes trop raides pour le VTT ou pour ses propres capacités. S'exercer sur des petites pentes avant de gravir les grosses pentes.

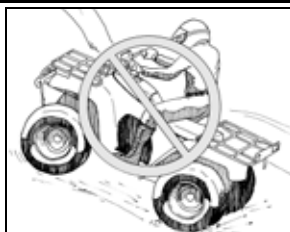

⚠ AVERTISSEMENT

POSSIBILITÉ DE DANGER

Montée inadéquate des pentes.

CE QUI PEUT ARRIVER

Risque de perdre la maîtrise du VTT ou de faire un renversement.

COMMENT ÉVITER CE DANGER

Toujours suivre les procédures de montée décrites dans ce Manuel d'utilisation.

Toujours étudier attentivement le terrain avant de commencer à monter une pente.

Ne jamais gravir une pente trop glissante ou éboulasse.

Se pencher vers l'avant.

Ne jamais accélérer ou changer brusquement de rapport. Le VTT risque de se renverser en arrière.

Ne jamais franchir le sommet d'une pente à haute vitesse. Il peut y avoir un obstacle, une pente raide, un autre véhicule ou une personne de l'autre côté.

**NE CONDUISEZ
JAMAIS SUR DES
PENTES DE PLUS DE
25°**



25° MAX.

⚠ AVERTISSEMENT

Indique un danger potentiel qui peut résoudre en des blessures graves ou la mort.

AVERTISSEMENT

POSSIBILITÉ DE DANGER

Mauvaise descente d'une pente.

CE QUI PEUT ARRIVER

Cela risque de faire perdre la maîtrise du VTT ou de le faire renverser.

COMMENT ÉVITER CE DANGER

Toujours suivre les procédures de descente fournies dans ce manuel.

Toujours inspecter attentivement le terrain avant de commencer à descendre.

Se pencher vers l'arrière.

Ne jamais descendre à haute vitesse.

Éviter de descendre une pente à un angle qui ferait pencher le VTT d'un côté. Descendre en ligne droite autant que possible.

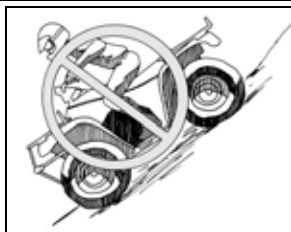

AVERTISSEMENT

POSSIBILITÉ DE DANGER

Embournement, recul du VTT ou mauvaise descente du conducteur dans une pente.

CE QUI PEUT ARRIVER

Cela peut avoir pour effet que le VTT risque de se renverser.

COMMENT ÉVITER CE DANGER

Pour gravir une pente, utiliser un rapport adéquat et maintenir une vitesse stable.

Si le VTT cesse complètement d'avancer:

Garder le poids du VTT tourné vers le sommet.

Freiner.

Couper le moteur et tirer le verrou de levier de frein.

Si le VTT se met à reculer:

Garder le poids du VTT tourné vers le haut de la pente.

Ne jamais freiner soudainement.

Appliquer graduellement les freins avant et arrière.

Une fois le VTT immobilisé, tirer le frein de stationnement.

Si le VTT est en travers de la pente, descendre du côté tourné vers le sommet.

Si le VTT fait face au haut de la pente, descendez d'un côté ou de l'autre.

Faites faire demi-tour au VTT et y remonter, en suivant la procédure décrite au présent Manuel d'utilisation.

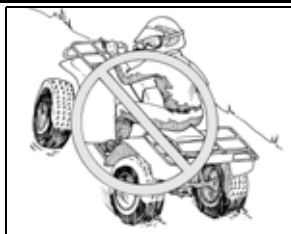

AVERTISSEMENT

POSSIBILITÉ DE DANGER

Mal franchir les obstacles.

CE QUI PEUT ARRIVER

On risque de perdre la maîtrise ou d'avoir une collision. Le VTT risque de verser.

COMMENT ÉVITER CE DANGER

Avant de conduire en terrain inconnu, repérer les obstacles.

Éviter les obstacles, comme les grosses roches et les troncs d'arbres.

Pour franchir les obstacles, toujours suivre les procédures décrites au Manuel d'utilisation.

 **AVERTISSEMENT**

POSSIBILITÉ DE DANGER

Dérapiage et glissade.

CE QUI PEUT ARRIVER

Le conducteur peut perdre la maîtrise du VTT.

Le VTT peut aussi reprendre soudainement de l'adhérence et risque alors de se renverser.

COMMENT ÉVITER CE DANGER

Apprendre à déraper et à glisser de façon sécuritaire en s'exerçant à basse vitesse, sur un terrain plat et uniforme.

Sur les surfaces extrêmement glissantes, comme la glace, avancer lentement et s'efforcer de ne pas déraper ou glisser afin de ne pas perdre la maîtrise du VTT.

 **AVERTISSEMENT**

POSSIBILITÉ DE DANGER

Conduite du VTT dans l'eau profonde ou très agitée.

CE QUI PEUT ARRIVER

Les pneus peuvent flotter, ce qui fait perdre toute adhérence et maîtrise et risque de provoquer un accident.

COMMENT ÉVITER CE DANGER

Ne jamais conduire le VTT dans l'eau agitée ou d'une profondeur plus haute que les repose-pieds.

Souvenez-vous que les freins mouillés perdent une partie de leur efficacité.

Vérifiez vos freins à la sortie de l'eau. Si nécessaire, appuyez sur vos freins à plusieurs reprises pour faire sécher les sabots et les garnitures de freins.

 **AVERTISSEMENT**

POSSIBILITÉ DE DANGER

Marche arrière imprudente.

CE QUI PEUT ARRIVER

On risque de heurter une personne ou un obstacle et d'infliger des blessures sérieuses ou mortelles.

COMMENT ÉVITER CE DANGER

En passant en marche arrière, veiller à ce qu'il n'y ait personne ni aucun obstacle derrière soi. Quand la voie est libre, procédez lentement.

 **AVERTISSEMENT**

POSSIBILITÉ DE DANGER

Pneus inadéquats ou dont la pression est incorrecte ou inégale.

CE QUI PEUT ARRIVER

Des pneus inadéquats ou dont la pression est incorrecte ou inégale risquent de faire perdre la maîtrise du VTT et de provoquer un accident.

COMMENT ÉVITER CE DANGER

Toujours utiliser des pneus de dimensions et de type spécifiés dans le Manuel d'utilisation.

Veiller à ce que les pneus soient toujours gonflés à la pression indiquée dans ce manuel.

 **AVERTISSEMENT**

POSSIBILITÉ DE DANGER

La conduite d'un VTT avec des modifications inadéquates.

CE QUI PEUT ARRIVER

Les accessoires mal posés ou l'apport de modification inadéquate à ce VTT risquent de nuire à la maniabilité du VTT et de provoquer un accident.

COMMENT ÉVITER CE DANGER

Ne jamais modifier le VTT avec une mauvaise installation ou mauvaise utilisation des accessoires. Toutes les pièces et accessoires devraient être d'origine VTT parce que ces composantes ont été dessinées pour votre VTT et devraient être installées et utilisées selon les instructions. Ne jamais installer une poignée pivotante. Si vous avez des questions, contactez votre concessionnaire agréé.

 **AVERTISSEMENT**

POSSIBILITÉ DE DANGER

Surcharge du VTT ou transport/remorquage incorrect.

CE QUI PEUT ARRIVER

Risque d'altérer la maniabilité du VTT et de provoquer un accident.

COMMENT ÉVITER CE DANGER

Ne jamais excéder la limite de charge prescrite pour ce VTT.

La charge doit être adéquatement répartie et solidement attachée.

Ralentir lorsque l'on transporte une charge ou l'on tire une remorque. Prévoir une plus grande distance pour le freinage.

Toujours suivre les instructions fournies dans ce manuel pour le chargement ou le remorquage.

 **AVERTISSEMENT**

DANGER POTENTIEL

Conduite du VTT lorsque le verrou de levier de frein est engagé.

CE QUI PEUT SE PRODUIRE

Les freins peuvent surchauffer et se révéler inefficaces lorsqu'ils seront nécessaires, ce qui peut provoquer un accident.

COMMENT ÉVITER LE DANGER

Toujours dégager le verrou de levier de frein en avant d'essayer opérateur le VTT.

AVERTISSEMENT

POSSIBILITÉ DE DANGER

Application excessif if de l'accélérateur.

CE QUI PEUT ARRIVER

Peut causer des soulèvements de roues avants, des pivote-ments ou une perte de contrôle et avoir pour conséquence de sérieuses blessures ou la mort.



COMMENT ÉVITER CE DANGER

N'accélérez pas rapidement ou de manière incontrôlée sur n'importe quel terrain. Soyez plus vigilant lorsque vous allez en montée.

Appuyez lentement sur l'accélérateur d'une manière contrôlée. Relâchez le levier de l'accélérateur au besoin pour maintenir le contrôle.

AVERTISSEMENT

DANGER POTENTIEL

Conduite du véhicule lorsque le verrouillage du différentiel est engagé.

CE QUI PEUT SE PRODUIRE

L'effort de conduite accru et la manœuvrabilité réduite causés par le différentiel verrouillé peuvent provoquer une perte de contrôle et un accident.

COMMENT ÉVITER LE DANGER

Ne jamais dépasser 16 km/h (10 mi/h) lorsque le différentiel est au mode de blo- cage. Désengagez toujours le verrouillage du différentiel dès que la traction addi- tionnelle devient inutile.

Prévention

Généralités

Quand vous utilisez un VTT prévention est le nom à retenir. « Le saviez-vous seulement » quelque chose peut aller mal, si seulement vous l'auriez prévu. Si vous prenez connaissance des conditions et ce qui vous entoure avant de conduire votre VTT, vous abandonnez le contrôle des situations. En utilisant la technique de prévention vous aidez à prévoir le danger potentiel avant qu'il arrive ce qui veut dire avant les blessures et des dommages à votre VTT.

En suivant les instructions de sécurité et les avertissements de ce manuel ceci vous aidera à « P.A.S.S. » (« passer ») l'examen de sécurité. P.A.S.S. est pour **Prévention, conduite Active, bon Sens et Supervision**. Rappelez-vous ce mot P.A.S.S. et ce qui veut dire pour vous aidez à conduire d'une façon sécuritaire à chaque fois que vous utiliserez votre VTT.

Vêtements et accessoires de conduite en sécurité

Portez toujours des vêtements faits pour le type de conduite que vous faites. La conduite sur VTT exige certains vêtements de protection spéciaux qui seront plus confortables et réduiront les chances de blessures.

Vous trouverez que c'est important de s'habiller correctement pour conduire un VTT afin de prévenir des égratignures et des blessures sérieuses à la tête. C'est facile et cela peut vous sauver du temps. Certainement, soyez certain de vous rappelez de la saison. Portez une cagoule sous votre casque et un habit de moto-neige pendant l'hiver. Et des vêtements de protection plus légers lors de la saison d'été. Ceci est la protection minimale que vous aurez besoin pendant chaque randonnée:



ATV-0004A

Casque

Votre casque est l'article de protection le plus important pour une conduite en sécurité. Un casque peut empêcher de graves blessures à la tête. Il y a plusieurs sortes de casques sur le marché, mais soyez certain de porter un casque qui est homologué par le ministère du transport, la fondation mémorial Snell ou ANSI, institut Américaine de standard courant nationale. Le casque doit être homologué par un ou plusieurs de ces agences, vous trouverez un autocollant en faisant foi à l'intérieur ou à l'extérieur de votre casque.

Le casque devrait avoir au moins une des ces homologation:

1. Étiquette DOT
2. Étiquette Snell
3. Étiquette ANSI Z90.1

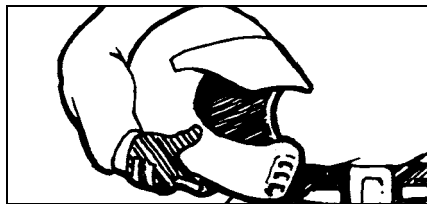

Ces casques devrait fournir une protection de plein fixage.

Si vous échappez ou endommagez votre casque, remplacez avec un neuf immédiatement. Votre casque ne protégera pas votre tête s'il est fendu, fissuré ou d'autres dommages à l'extérieur ou dans le rembourrage intérieur.

N'oubliez pas que le casque ne vous aidera pas si la courroie n'est pas attachée.

Gants

Vos mains sont la cible d'objets volants et des branches. En plus, de vous fournir de la protection pour votre peau les gants vous protégeront contre le changement de climat. Portez des gants qui sont résistants au climat et qui ont une bonne surface de serrage anti-dérapant pour empêcher le glissement au niveau des guidons. Les gants d'usage hors route avec un rembourrage sur les articulations donnent le meilleur confort et la meilleure protection.

Bottes/protecteur de cheville

Portez une botte qui couvre la plus grande surface possible de vos jambes (préférable jusqu'à vos genoux) et peuvent endurer un impact sérieux. Choisissez une botte avec un talon bas et de bons crampons pour prévenir que vos pieds glissent en bas des repose-pieds dans des conditions humides ou lors de conduite en terrain rude, ou vous pourriez être blessé en frappant une roche, souche ou des branches.

Protection des yeux

La protection des yeux telle que lunettes qui entourent complètement vos yeux afin de les protéger contre la poussière ou autre est essentielle. Des lunettes de soleil ne sont pas recommandés car cela n'empêche pas les objets de voler dans vos yeux ou autour de vos yeux. Ne dépendez pas des lunettes de soleil pour vous donner une protection oculaire correcte.

Pantalon et chemise à manches longues

Le but est de protéger votre corps complètement des branches, foin long, objets volants ou toutes autres choses qui peut griffer votre peau. Le plus épais et durable le matériel est le plus de protection, il vous donne. Des pantalons de conduite avec un rembourrage au genou, un pull avec un rembourrage aux épaules donnent la meilleure protection.

Condition du VTT

La deuxième étape dans la prévention est de vérifier la condition de votre VTT. Les chances sont fortes que vous conduirez votre VTT sur des terrains rudes et il n'y a pas de raison que vos freins vous lâchent quand vous conduisez en descendant une pente. Vous avez besoin de vérifier tous ces pièces avant de conduire votre VTT.

1. Pneus et roues
2. Contrôles et câbles
3. Lumières et système électricité
4. Huile/liquide
5. Châssis
6. Divers

1. Pneus et roues

La bonne pression des pneus est cruciale. Référez-vous à la section Spécifications du VTT de ce manuel pour la marche à suivre pour la pression des pneus. Une pression des pneus incorrecte peut causer une pauvre maniabilité, instabilité et une perte de contrôle du VTT.

Vérifiez:

1. Pression du pneu
2. Surface du pneu (fissure et usure)

Lorsque vous vérifiez la pression du pneu, inspectez les filets et les côtés des pneus pour des fentes, coupures ou autres dommages qui pourraient indiquer si le remplacement est nécessaire.

2. Contrôles et câbles

Avec le moteur en marche et les freins appliqués, vérifiez toutes les vitesses de la transmission: gamme haute, gamme basse et la marche arrière.

Vérifiez:

1. Avant
2. Point mort
3. Marche arrière



AVERTISSEMENT

Indique un danger potentiel qui peut résoudre en des blessures graves ou la mort. **19**

A. Frein

Serrez le levier à main. S'il est mou ou ramolli ceci veut dire que le liquide est trop bas ou qu'il y a une fuite... référez-vous à la section d'entretien de ce Manuel d'utilisation pour les instructions. Ne pas utiliser le VTT aussi longtemps que les freins soient en opération normale.

Vérifiez le verrou de levier de frein et vérifiez s'il barre les freins en place; relâchez le frein il devrait relâcher. Assurez-vous que le frein à pied arrière près du repose-pieds fonctionne; vos freins pourraient manquer pendant la randonnée s'ils ne sont pas entretenus.

Vérifiez:

1. Levier à frein manuel
2. Frein à pied arrière
3. Verrou de levier de frein

B. Accélérateur

Avant de démarrer le VTT, poussez sur la manette des gaz à plusieurs reprises. L'accélérateur devrait opérer doucement et librement dans son mouvement s'il semble collé à certain point, référez-vous à la section de la section entretien de ce manuel. Conduire votre VTT avec un accélérateur qui colle peut tourner votre randonnée de plaisir en un accident. Ne jamais conduire votre VTT avec un accélérateur qui colle.

Vérifiez:

1. Mouvement libre et doux

3. Lumières et système électrique

Tournez les hautes et les basses et vérifiez si elles fonctionnent. En même temps, vérifiez le feu arrière et celui des freins pour leur fonctionnement. Aussi vérifiez les indicateurs position/avertissement (marche arrière, point mort, haute et basse densité) sur le jauge de LCD quand vous démarrez le moteur. Ne jamais conduire votre VTT à moins que tous les systèmes fonctionnent bien. Vérifier l'interrupteur d'allumage et l'interrupteur d'arrêt d'urgence.

Vérifiez:

1. Haute densité
2. Basse densité
3. Feux arrière lumière de frein
4. Indicateurs position/avertissement
5. Interrupteur d'allumage
6. Interrupteur d'arrêt d'urgence

4. Huile/liquide

Commencez toujours avec un plein réservoir de carburant avant chaque randonnée. En même temps vérifiez et remplissez l'huile. N'oubliez pas de vérifiez le liquide de frein et pour des fuites autour du VTT. Gardez un oeil sur l'indicateur témoin du liquide réfrigérant et soyez certain que le niveau est bon.

Vérifiez:

1. Essence
2. Huile
3. Fuites de liquide

5. Châssis

Le foin et les feuilles peuvent s'accumuler à votre suspension et aux amortisseurs. Dégagez et nettoyez la suspension, les bras, les ressorts d'amortisseurs et les ailes. Vérifiez la douceur en tournant le guidon complètement vers la gauche et complètement vers la droite. Vérifiez qu'il n'y ait pas de plis, de restrictions, de jeu libre ou de lâcheté dans les composantes de direction.

Vérifiez:

1. Les bras de suspension
2. Ressort d'amortisseur
3. Ailes
4. Direction



6. Divers

Inspectez le filtre à air. Regardez pour des débris et des dommages qui indiquent que vous avez besoin de le remplacer. Un filtre qui bouge peut faire caler le moteur. Vérifiez les terminaux de la batterie pour signe de corrosion. Référez-vous à la section entretien de ce manuel pour les instructions sur le nettoyage. Aussi soyez certain que les boulons et écrous qui sont lâches soient serrés.

Vérifiez:

1. Filtre à air
2. Batterie
3. Resserez les pièces, boulons et écrous lâches

Premier-soins et survie

Vous avez besoin de vous préparer pour l'imprévu. Urgence et accident peuvent être assez traumatisant, il peuvent être pires si vous n'êtes pas prêt pour cela. Au minimum, vous devriez avoir les items suivants à bord en tout temps.

- Outils
- Eau
- Identification
- Trousse de premier-soins

Pour les randonnées qui sont longues en temps et distance, les items suivants sont recommandés:

- Téléphone portable
- Cartes/GPS
- Trousse d'urgence avec lampe de poche et trousse de premier-soins

Outils

L'entretien de routine éliminera le besoin de réparation urgente. Conduire sur des terrains difficiles peut causer le relâchement des écrous, boulons et attaches. Spécialement lors de longues randonnées, transporter les bons outils peut prévenir un inconvénient de devenir un état d'urgence.

Transportez ces items sur votre VTT:

1. Ampoules
2. Ruban adhésif
3. Corde
4. Bougies
5. Pièces de rechange
6. Trousse d'outils

Eau

L'eau est très importante, vous devriez en avoir à bord en tout temps peu importe la durée de la randonnée. Une fatigue due à la chaleur ou une insolation due à la chaleur arrive si vite et pourrait vous mettre hors de commission; si vous devenez déshydratés, vous pouvez vous retrouver incapable de conduire votre VTT.

Identification

Si quelque chose vous arrivait, le personnel d'urgence voudrait bien savoir qui vous êtes et qui rejoindre. Il est possible que vous ne serez pas en état de leur donner ces informations. Placez votre carte d'identité dans votre poche avant de partir en randonnée. Sans elle, vous êtes anonyme.

Téléphone portable

Il peut être nécessaire de faire un appel urgent.

Cartes/GPS

Les cartes ne sont pas nécessaires quand vous êtes familier avec une région. Mais quand vous êtes dans une région inconnue, il est bon de savoir où vous êtes, et de savoir où aller, et comment en revenir.

Trousse d'urgence avec lampe de poche et trousse de premier-soins

Vous aurez besoin de plusieurs articles dans votre trousse d'urgence incluant une lampe de poche. Les allumettes seront pratiques si vous avez besoin de faire un feu. Les fusées de signalement sont appropriées pour appeler à l'aide. Une trousse de premier soins est très importante si une blessure quelconque survient. Une bonne trousse de premier soins inclut des bandages, pansements, de l'antiseptique, du ruban, etc.

Transportez ces items:

1. Lampe de poche
2. Allumettes
3. Fusées de signalement
4. Trousse de premier-soins
5. Argent



Conduite active

Généralités

Conduite active est la deuxième partie de « P.A.S.S. » elle explique comment l'utilisation de votre poids, balancement, gravité et la force physique peuvent influencer la conduite du VTT. Connaître comment déplacer votre poids est nécessaire pour éviter de faire des tonneaux ou renverser le VTT.

Pour l'instructions d'utilisation complet, voyez la section Opération du VTT dans ce manuel.



Bon sens

Généralités

Vous n'êtes pas invincible. Et savoir que le premier S dans P.A.S.S. est là pour bon Sens. Ceci veut dire de vous servir de votre jugement. Bon sens est là pour prévenir.

L'environnement

L'environnement dans lequel vous utilisez votre VTT est souvent rigoureux et parfois dangereux si vous ne prenez pas les précautions qui s'imposent.

Météo

Vous avez besoin de considérer la météo. Il est dangereux de conduire votre VTT lorsque la température est mauvaise. Gardez-vous au courant des changements de température.

Terrain

Portez toujours une attention particulière au terrain sur lequel vous roulez, même s'il vous est familier. Vous ne pouvez assumer que la condition du terrain ne changera pas. Des changements peuvent survenir en tout temps. Des clôtures peuvent être érigées et des excavations peuvent être creusées. La température, le climat et le développement influencent un terrain.

La chose au sujet d'un terrain est que vous prenez connaissance des changements une fois rendu là. Que vous soyez familier ou non avec le terrain, vérifiez toujours les alentours avant et pendant la randonnée.

Conduite de nuit

Elle peut être très dangereuse. Les obstacles et autres dangers (visibles à la lueur du jour) sont beaucoup plus difficiles à voir et à éviter. Lors de ces randonnées, assurez-vous que vos feux sont bien réglés et qu'ils fonctionnent bien. Réduisez la vitesse; ne conduisez pas plus vite que le permet votre phares. Ne voyagez pas dans un endroit inconnu et ne tracez pas de nouvelles pistes à la noirceur. Emportez toujours une lampe de poche ou une fusée éclairante en cas d'urgence.

Chemins pavés

Éviter si possible. Ce VTT n'a pas été dessiné pour la conduite sur les chemins pavés. La manoeuvre de VTT est très difficile sur des chemins pavés. S'il est impossible d'éviter les surfaces pavées, conduisez lentement (moins de 16 km/h [10 mi/h]) et évitez les virages et arrêts soudains.

Conduite en sentier

Utilisez votre preuve de jugement quand vous conduisez dans les sentiers: ceci veut dire que conduire dans un sentier qui respecte votre habilité de conduite. Si le sentier est endommagé ou rude, vous seriez mieux de conduire debout sur les repose-pieds, ceci rendra le sentier plus facile à endurer.

Soyez certain d'être vu en utilisant vos lumières en tout temps, et retirez-vous complètement du sentier quand vous arrêtez.

Maintenez votre poids porté vers la pente.

Ça aide de savoir quelle sorte de sentier dans lequel vous conduisez ou de savoir s'il y a beaucoup de circulation sur ce sentier. Voici quelques exemples de panneaux indicateurs que vous pourriez rencontrer dans les sentiers de quelques régions.



Panneaux indicateurs



ATV-0068

Ceux autour de vous

Les gens font toutes sortes de choses que vous ne pouvez prédire ou contrôler.

Compagnons de randonnée

Laissez beaucoup d'espace entre vous et les autres, spécialement dans des conditions poussiéreuses et boueuses. Il peut être difficile de voir les conducteurs en avant de vous si vous arrêtez.

Ne transportez jamais un passager sur un VTT conçu uniquement pour le conducteur. Ces VTT ne sont pas munis d'un équipement approprié (poignées de maintien, repose-pied, etc.) afin d'accommoder les passagers. De plus, le poids ajouté et un déplacement de poids peuvent rendre le véhicule difficile à maîtriser.

Autres véhicules

Tout dépendant où vous conduirez votre VTT, vous pourriez rencontrer d'autres VTT, motos ou d'autres véhicules moteur qui eux aussi profitent des terres publiques. Respectez la présence de voiture quand vous traversez les chemins et conduisez dans des régions publiques et soyez certain d'être vu. Si vous ne pouvez pas voir les autres VTT's venir, ceci veut dire que vous êtes invisible aussi.

Promeneur

Avec un intérêt renouvelé de la randonnée pédestre, du camping et d'autres activités extérieures, vous pourriez rencontrer plus de gens que d'habitude dans des endroits reculés. Gardez vos yeux ouverts.

Animaux et nature

Respectez l'environnement qui vous est cher. N'utilisez pas votre VTT pour poursuivre des animaux ou des oiseaux. Contournez les jeunes pousses d'arbre plutôt que de rouler dessus. Restez à bonne distance des ruisseaux et des fossés remplis d'eau.

Conduisez prudemment et laissez les endroits comme vous les avez trouvés.

Équipement

La dernière chose à laquelle vous pouvez vous attendre est que votre VTT brise en plein milieu du bois...ceci n'est pas normal. Il est si fiable que vous oubliez qu'un VTT a ses limites.

Entretien du VTT

Vous avez à faire l'entretien de votre VTT. La section de l'entretien général de ce Manuel d'utilisation vous explique comment prendre soin de votre VTT. Si, à n'importe quel moment, des bruits anormaux, ou un mal fonctionnement de n'importe quel élément sont détectés sur votre VTT, N'OPÉREZ PAS LE VTT. Amenez votre VTT chez un concessionnaire agréé pour une inspection ou un réglage ou pour une réparation.

Limitations des bagages

Une des raisons pourquoi les passagers sont interdits sur les VTT c'est parce que le poids balance le VTT et le rend dur à manoeuvrer. La même chose avec les bagages, si le poids est trop élevé. Limitez la charge du VTT aux spécifications indiquées sur le tableau ci-contre pour le modèle étant conduit. Comme ça si vous pesez environ 215 lb (97 kg) quand vous conduisez, vous êtes mieux de laisser l'excès de bagage à la maison. Le poids limite combiné, incluant la personne, la charge et votre remorque, est un nombre spécifié, alors, consultez le tableau d'Estimation de capacité de chargement du VTT et faites attention de ne pas dépasser ce nombre.

La surcharge de poids sur votre VTT peut le débalancer s'il n'est pas distribué correctement de chaque côté et de l'avant et l'arrière. Si vous avez plus de 160 lb (73 kg) à l'arrière et que vous descendez une pente, distribuez votre poids vers l'avant ne sera pas assez.

Le chargement a un effet important sur la conduite de votre VTT, c'est la raison pourquoi vous devez porter une attention particulière à la vitesse. Même en terrain très plat, vous devriez garder votre vitesse sous les 16 km/h (10 mi/h) si vous tirez une remorque. Évitez les terrains endommagés. Prenez en considération que la distance de freinage va augmenter considérablement avec plus de poids.

Pensez à ceci quand vous avez à travailler avec du chargement:

1. Limite de poids des porte-bagages
2. Limite de poids de la remorque
3. Distribution du poids
4. Vitesse du VTT

Tableau d'estimation de capacité de chargement

Item	Spécifications	
	(lb)	(kg)
Capacité de chargement maximale	515	233
Porte-bagages avant (max.)	100	45
Porte-bagages arrière (max.)	200	91
Poids de l'attache	35	16
Poids de porte-bagages arrière et de l'attache (max.)	200	91
Capacité de remorquage	1050	477

Capacité de chargement maximale — Poids total de l'opérateur, de l'attache-remorque, et du chargement des porte-bagages avant et arrière.

Poids de l'attache — Poids de l'attache-remorque.

Poids de porte-bagages arrière et de remorque — Poids total de l'attache-remorque, SpeedRack et du porte-bagages arrière.

Capacité de remorquage — Poids total de la remorque et tout le chargement à l'intérieur de la remorque.

■ **REMARQUE: Poids des accessoires (treuil, chasse-neige, SpeedRack, supports de fusils, etc.) doivent être inclus avec le poids des porte-bagages avant et arrière.**

SpeedRack

Lors de l'installation des accessoires SpeedRack, veuillez bien lire et suivre les instructions fournies avec chaque trousse.

■ **REMARQUE:** Portez une attention particulière lorsque vous opérez un VTT avec une charge additionnelle telle que des accessoires et/ou un chargement. L'opération du VTT peut être affectée défavorablement. Réduisez la vitesse lorsque vous ajoutez des charges additionnelles.

AVERTISSEMENT

POSSIBILITÉ DE DANGER

Surcharge du VTT ou transport/remorquage incorrect d'une charge.

CE QUI PEUT ARRIVER

Risque d'altérer la maniabilité du VTT et de provoquer un accident.

COMMENT ÉVITER CE DANGER

Ne jamais excéder la limite de charge prescrite pour ce VTT.

La charge doit être adéquatement répartie et solidement attachée.

Ralentir lorsque l'on transporte une charge ou l'on tire une remorque. Prévoir une plus grande distance pour le freinage.

Toujours suivre les instructions fournies dans ce manuel pour le chargement ou le remorquage.

Choix personnels

Une randonnée sécuritaire et mémorable est fonction de vos choix. Un VTT, à l'instar de tous les véhicules motorisés, peut être dangereux si vous l'utilisez en omettant d'observer des précautions de base, si vous courez des risques inutiles ou si vous conduisez au-delà de vos capacités ou de celles de votre véhicule. Ne vous laissez pas distraire par la fébrilité de la liberté ou de l'aventure, et faites des choix sensés et sécuritaires.

Consommation d'alcool et de drogues

C'est extrêmement dangereux et souvent illégal de boire des boissons alcoolisées et de conduire.

Substances à éviter lors de conduite:

1. Alcool
2. Drogues sur les tablettes de pharmacie ou prescription
3. Drogues illégales/ changements d'humeur

LES EFFETS DE L'ALCOOL*

Le nombre de verres qui altèrent les aptitudes physiques et mentales

1 à 2 VERRES

Processus mentaux tels que retenue, prise de conscience, concentration et discernement affectés; temps de réaction ralenti; inaptitude à exécuter des tâches complexes.

3 à 4 VERRES

Perception de la profondeur, récupération après un éblouissement, mouvement des yeux et convergence oculaire affectés; réduction du discernement et de maîtrise.

5 VERRES ET +

La coordination se détériore, perte du discernement critique et mémoire et compréhension altérées.

*D'après l'américain institut de sécurité VTT (ATV Safety Institute).

Faites attention aux prescriptions et aux médicaments achetés en pharmacie. De la somnolence et un jugement affecté peuvent être causés par une variété de médicaments. La même chose est valable pour les médicaments contre l'allergie, le rhume, la grippe et les maux de tête. Votre grandeur physique et votre poids ne peuvent vous protéger...juste une capsule d'antihistaminique peut affecter votre jugement.

N'utilisez pas d'alcool ni de drogue avant ou pendant la conduite de votre VTT.

Votre condition physique

Votre condition physique est essentielle afin de pouvoir conduire un VTT de façon sécuritaire. N'utilisez pas le véhicule lorsque vous êtes fatigué et tenez compte de votre santé au moment de planifier des randonnées plus longues.

Ne jamais conduire:

1. Quand vous êtes fatigué

Conduite imprudente

Lorsqu'une vitesse élevée ou excessive constitue un facteur, le risque de blessures augmente considérablement. Conduisez de manière raisonnable et en tenant compte de votre niveau d'habileté. Évitez toute manœuvre téméraire. Ne vous offrez pas en spectacle.

Lois et règlements

Tous les officiers de police que vous rencontrez vous diront que l'ignorance n'est pas une défaite pour pas connaître la loi. La meilleure défense est de vérifier la loi qui concerne les VTT dans votre localité ou province avant de conduire. Ceci est une bonne raison pour continuer à conduire dans votre région préférée. La façon la plus facile de fermer une région est de ne pas suivre les règlements.

Comportement en groupe

Lorsque vous conduisez en groupe, il est naturel d'essayer d'émuler ou de surpasser les gens qui vous entourent. Nous pouvons tous être compétitifs, ce qui peut entraîner des risques et, par conséquent, des blessures graves ou des dommages à l'équipement. Sachez quelles sont vos limites et n'ayez pas peur de ralentir votre rythme.



Supervision

Généralités

Vous êtes responsable pour la supervision de ceux qui conduisent votre VTT. Votre sagesse est valable...c'est ça qui les ramènera en sécurité — vos amis, votre famille, vos proches, et votre VTT. Il est très important que vous vous considérez le superviseur de votre VTT pour toutes personnes qui le conduira. Que vous acceptiez ou pas la responsabilité, la vérité est que vous êtes responsable de toutes les personnes qui conduisent votre VTT.

Responsabilités

Vous êtes au la dernière « S » dans P.A.S.S.: « Supervision ». Vous finirez ce livre et vous avez appris tous ce que ceci comprend. Ceci vous met en bonne position pour être très confiant à propos de ce que vous venez d'apprendre. Maintenant il est temps de vous servir de vos connaissances et de superviser les autres qui conduiront votre VTT.

Opérateur sans expérience/non formé

Vous ne pouvez laisser conduire une personne qui ne sait pas ce qu'elle fait. À moins qu'elle ait au moins 1 an d'expérience dans la conduite d'un VTT ou qu'elle ait suivi une formation en VTT. C'est votre responsabilité de les garder loin de votre VTT. Il peut être dangereux (spécialement pour les enfants qui ne sont pas en âges) toutes les bonnes raisons pour vous d'être ferme.

Opérateur d'expérience/formé

Si quelqu'un emprunte votre VTT vous êtes responsable pour la supervision. Avant qu'il conduise, envoyez ces derniers suivre un cours de formation et montrez-leur le vidéo sur la sécurité, faites-leur lire le livre de l'opérateur. Entraînez-les. Ceci n'a pas d'importance comment vous le faites mais faites-le.

Les VTT sont tous un peu différents dans la conduite, la manoeuvrabilité et les contrôles. Il n'y a pas d'importance comment d'expérience les membres de votre famille ont avec les VTT ils n'ont pas d'expérience sur votre VTT. Laissez les conducteurs d'expérience se familiariser avec **votre** VTT — montrez-leur la base avant qu'ils ne démarrent. Vous ne voulez pas avoir de remords de conscience parce que vous n'avez pas montré à ces gens comment votre VTT s'utilise.

Et rappelez-vous que peu importe l'expérience, vous ne devriez jamais laisser une personne de moins de 16 ans conduire votre VTT.

Le fabricant et l'américain institut de sécurité VTT (ATV Safety Institute) recommande que tous les opérateurs de VTT conduisent le VTT de grandeur approprié selon leur âge.

Catégorie	Âge (Années)	Limites de vitesse (km/h)	Remarques
Y-10+	10 ou plus	24 - Limité 48 - Maximum	Opérer sous le supervision d'une adulte
T-14	14 ou plus	32 - Limité 48 - Limité 61 - Maximum	Opérer sous le supervision d'une adulte
G et S	16 ou plus	Selon les limites locales	—



Partie II — Opération/Entretien

Spécifications

MOTEUR	
Type	4-temps/refroidi par liquide
Alésage/course	94 mm x 86 mm (3,70 x 3,38 po)
Cylindrée	597 cc (36,43 po ³)
Bougie	NGK LKR7E
Écartement	0,7-0,8 mm (0,027-0,031 po)
CHÂSSIS	
Longueur hors tout	209,3 cm (82,7 po)
Hauteur hors tout	125,7 cm (49,5 po)
Largeur hors tout	124,5 cm (49 po)
Débattement de la suspension (avant/arrière)	22,86 cm (9 po)
Dimension des pneus (avant/arrière) — Base, XT	25 x 8-12 / 25 x 10-12
Pression d'air pneus — Base, XT	48,3 kPa (7,0 psi)
Dimension des pneus (avant/arrière) — LTD, SE	27 x 9-14 / 27 x 11-14
Pression d'air pneus — LTD, SE	34,5 kPa (5,0 psi)
Frein	Hydraulique avec verrou de levier de frein et frein à pied arrière
DIVERS	
Poids à sec (approx.)	345 kg (760 lb)
Capacité du réservoir à essence	20,06 L (5,3 U.S. gal.)
Capacité du réfrigérant	2 L (2,1 U.S. qt)
Capacité différentiel	270 mL (9,1 fl oz)
Capacité boîte-pont arrière	1200 mL (40,5 fl oz)
Capacité d'huile du moteur (approx.)	2,35 L (2,5 U.S. qt)
Essence recommandée	87 Octane sans plomb régulier
Huile moteur recommandée	Tout temps ACX (Synthétique)
Lubrifiant différentiel avant	SAE Approuvé 80W-90 Hypoïde
Lubrifiant boîte-pont arrière	Synthétique fluide boîte-pont avec EP
Liquide à frein	DOT 4
Lumière/frein arrière	DÉL
Phares — Base, XT	12V/60W/55W Halogène
Phares — LTD, SE	12V/60W/55W Halogène avec DÉL
Démarreur	Électrique

Les spécifications sont sujettes à changement sans préavis.

Emplacement des pièces et des contrôles



OHA001



OHA002A

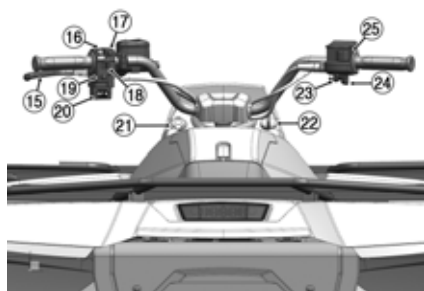

OHA003

1. Batterie
2. Module d'alimentation électrique
3. Compartiment de rangement
4. Emplacement du Manuel d'utilisation
5. Loquet de siège
6. Feu arrière
7. Frein à pied arrière
8. Levier d'embrayage
9. Bouchon du essence
10. Phares
11. Treuil (si équipé)
12. Panneau d'accès du radiateur/refroidissement
13. Jauge à ACL
14. Verrou de levier de frein
15. Levier des freins à main
16. Interrupteur du phare
17. Bouton du démarreur
18. Interrupteur d'arrêt d'urgence
19. Interrupteur de priorité de marche arrière
20. Interrupteur de treuil (si équipé)
21. Sortie — puissance c.c.
22. Interrupteur de clé
23. Limiteur de l'accélérateur
24. Levier de l'accélérateur
25. Interrupteur de sélection d'entraînement

■ **REMARQUE:** Votre VTT peut différer de celui qui est illustré dans ce manuel.

Opération du VTT

Manoeuvres d'opération de base

La conduite active et les manoeuvres de base sont la fondation de la conduite de votre VTT. Sans connaissance de base, il est impossible d'atteindre le prochain niveau — conduite active. Voici les manoeuvres de base:

- Embarquement sur le VTT
- Démarrer le moteur
- Démarrer un moteur froid
- Passage de rapport
- Freinage/arrêt
- Stationnement
- Débarquer du VTT

Embarquement sur le VTT

Pour s'asseoir:

1. Du côté gauche, prenez la poignée gauche, appliquez les freins, placez votre pied gauche sur le repose-pieds.
2. Prenez la poignée de droite.
3. Déplacez votre jambe au-dessus du siège et placez votre pied droit sur le repose-pieds de droite.
4. Assoyez-vous confortablement sur le siège.
5. Gardez toujours vos pieds sur les repose-pieds.

Démarrer le moteur

Démarrez toujours votre VTT sur une surface plane. Le monoxyde de carbone peut vous tuer. Gardez toujours votre VTT en marche à l'extérieur. Suivez toujours les étapes suivantes pour le démarrage:

1. Embarquez sur le VTT et assoyez-vous.
2. Barrez le verrou de levier de frein.
3. Tournez l'interrupteur en position de marche.
4. Embrayez la transmission au point mort.
5. Déplacez l'interrupteur d'arrêt d'urgence en position de marche.
6. Pressez sur le bouton du démarreur.

ATTENTION

Ne faites pas fonctionner le moteur du démarreur pendant plus de huit secondes par tentative de démarrage. Le moteur du démarreur peut surchauffer, risquant ainsi de causer de graves dommages. Attendez 15 secondes entre chaque tentative de démarrage pour permettre au moteur du démarreur de refroidir.

7. Laissez réchauffer le moteur.

Démarrer un moteur froid

■ **REMARQUE:** Il est très important de ne pas toucher ou de comprimer le levier de la manette des gaz pendant la procédure de démarrage.

1. Éteignez tous les accessoires électriques (phares, etc.). Tournez la clé de l'interrupteur d'allumage à la première position (ON) laissant les phares éteints.

■ **REMARQUE:** N ou P est indiqué sur la jauge à ACL. Si le véhicule est embrayé en vitesse (la jauge affiche L, H ou R), le frein doit être maintenu pour démarrer.

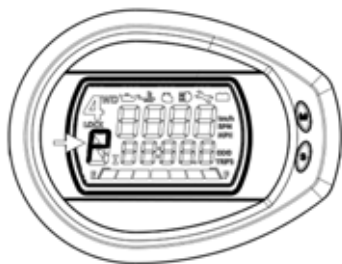

OHA041

- Appuyez sur le bouton de démarrage.

ATTENTION

Ne faites pas fonctionner le moteur du démarreur pendant plus de huit secondes par tentative de démarrage. Le moteur du démarreur peut surchauffer, risquant ainsi de causer de graves dommages. Attendez 15 secondes entre chaque tentative de démarrage pour permettre au moteur du démarreur de refroidir.

■ **REMARQUE:** Ne touchez pas au levier de la manette des gaz jusqu'à ce que le moteur ait tourné pendant au moins 3 minutes.

- Laissez le moteur se réchauffer pendant environ 2-3 minutes ou jusqu'à ce que le moteur ait accéléré sans hésitation.

Passage de rapport

- Pour engager toute position de vitesse du stationnement, déplacez le levier de vitesse vers le haut à la position désirée. R (marche arrière), N (point mort), H (gamme haut), or L (gamme bas).



OHA004

- Pour engager le P (stationnement), arrêtez-vous complètement; puis déplacez le levier au stationnement.
- Vitesse de embrayez sélectionné: L, H, N, R ou P est indiqué sur la jauge à ACL.

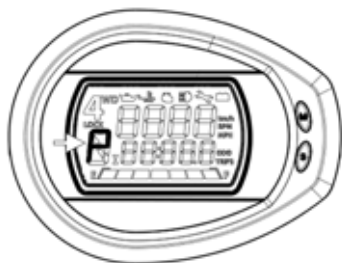

OHA041

■ **REMARQUE:** La haute gamme est pour une conduite normale avec des charges légères. La basse gamme est pour les charges lourdes ou pour le remorquage. Comparée à la HAUTE gamme, la position de la BASSE gamme fournit une vitesse plus lente et une plus grande torsion aux roues.

ATTENTION

Embrayez toujours en gamme basse lorsque vous opérez le véhicule sur des terrains humides ou accidentés, lorsque vous remorquez ou poussez des chargements lourds et lorsque vous utilisez une charrue. Si cette attention n'est pas suivie, il pourrait y avoir une défaillance de la courroie d'embrayage ou un dommage avec les composants du système d'entraînement.

ATTENTION

Arrêtez-vous toujours complètement avant d'embrayer d'une gamme à une autre ou avant de passer en marche arrière. Embrayer toujours sur un sol plat ou alors engagez le verrou de levier de frein avant d'embrayer dans une autre gamme ou de passer en marche arrière.

Freinage/arrêt

Laissez toujours assez d'espace et de temps pour arrêter sans risque. Parfois des arrêts rapides sont inévitables, alors soyez toujours prêt. Que vous arrêtez doucement ou rapidement, faites ceci:

- Pressez le levier de frein sur le guidon gauche pour appliquer les freins avant et arrière.

2. Si les roues bloquent, relâchez-les pendant une seconde; ensuite, appliquez-les encore.
3. Ne jamais conduire sur les freins. Juste maintenir une petite pression est assez pour causer les garnitures se frotter sur le disque et peut causer un sur-chauffage du liquide de frein.

⚠ AVERTISSEMENT

Une utilisation répétitive des freins hydrauliques à haute vitesse peut causer un sur-chauffement du liquide des freins et une usure prématurée des garnitures des freins ce qui résultera en une perte de frein imprévu.

⚠ AVERTISSEMENT

Utilisez seulement le liquide de frein approuvé. Ne jamais utilisez de substitut ou mélanger d'autres sortes et de grades de liquide de frein. Une perte de freinage peut en résulter. Vérifiez le niveau de liquide et l'épaisseur des garnitures avant chaque utilisation. Une perte de frein peut causer des blessures sérieuses et même la mort.

Stationnement

Stationnement implique les procédures de freinage précédente et:

1. Quand le véhicule s'arrête, passez en bas gamme.
2. Lorsque le ventilateur s'arrête, Coupez le contact. Reportez-vous Éteindre le véhicule correctement à la page 41.

⚠ AVERTISSEMENT

Stationner sur un plan incliné peut permettre le déplacement du véhicule, causant des blessures ou des dommages.

ATTENTION

Stationner sur un plan incliné peut imposer une charge excessive aux mécanismes de changement de vitesse et causer un passage difficile ou une contrainte sur des pièces.

Si stationner sur une pente ou un plan incliné est la seule option possible, usez de prudence et suivez les procédures suivantes après l'arrêt du véhicule:

1. Appuyez le verrou de levier de frein.
2. Embrayez en bas gamme.
3. Coupez le contact lorsque le ventilateur s'arrête. Reportez-vous Éteindre le véhicule correctement à la page 41.
4. Vérifiez que le véhicule est en position bas gamme avant de descendre.



OHA005

5. Bloquez les roues arrière du côté de la pente descendante.

Débarquer du VTT

Après avoir suivi les procédures de stationnement, il est temps de débarquer:

1. Vérifiez si le verrou de levier de frein est en position.
2. Déplacez votre jambe au-dessus du siège pour la remettre du côté gauche.
3. Descendez du côté gauche du VTT.

Comment manoeuvrer un VTT (Techniques de conduite active)

La conduite active implique le déplacement de votre corps. Vous devriez apprendre comment déplacer votre poids pour garder le contrôle dans les virages.

Votre sécurité dépend de l'utilisation des techniques de conduite sécuritaire. Les statistiques de la commission de la sécurité des produits aux consommateurs Américaine démontrent que les opérateurs sans expérience qui n'utilisent pas les techniques de conduite sécuritaire ont **13 fois plus de chance d'être impliqués dans un accident de VTT** que ceux qui ont 1 mois d'expérience.

Les techniques de conduite sécuritaire comprennent:

- Conduire
- Penché, déplacement du poids et balance
- Virage prononcé
- Virage serré
- Demi-tour debout
- Conduite en montant une pente
- Conduite en descendant une pente
- Traverser les pentes
- Embardée
- Franchir les obstacles

Conduire

Une fois le moteur réchauffé le VTT est prêt à partir.

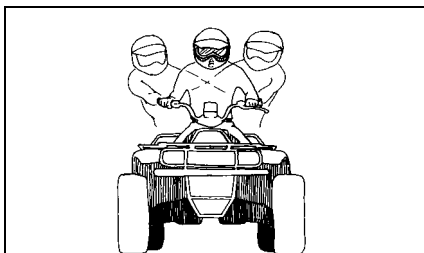

ATV-0012

1. Gardez vos pieds sur les repose-pieds et vos mains sur le guidon.
2. Tenez le levier de frein et relâchez le verrou de levier de frein.
3. Embrayez en vitesse.
4. Relâchez les freins tranquillement et appuyez sur l'accélérateur.

Penché, déplacement du poids et balance

Quand vous tournez, le truc est de se déplacer vers l'avant et de côté et de glisser de côté sur le siège du même côté que vous faites le virage. Supportez votre poids sur le marchepied extérieur. Au même moment, penchez votre corps vers l'intérieur du virage. Portez attention au comportement du VTT — si vous sentez les pneus se levés du sol, ralentissez et déplacez plus votre corps du côté que les pneus lèvent et faites un virage plus large si possible.



ATV-0013



ATV-0024



ATV-0025

Virage prononcé

Plusieurs des accidents arrivent lors de la prise de virage. Si vous ne comprenez pas les techniques de virage, il est facile pour le VTT de s'éloigner de vous, de perdre traction, de déraiper ou de renverser. Utilisez la méthode suivante pour les virages prononcés.



ATV-0046

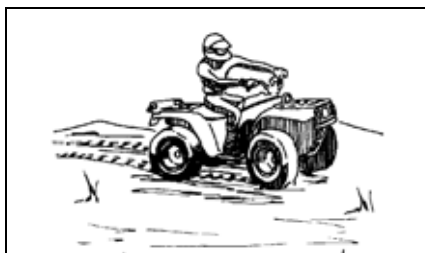

ATV-0045



ATV-0044

1. Ralentissez quand vous entrez dans un virage.
2. Utilisez les principes de vous pencher, déplacez votre poids, et balancement-déplacez votre poids vers l'intérieur du virage.
3. Graduellement, augmentez la vitesse pour rejoindre la vitesse que vous aviez avant le virage.

Virage serré

Après avoir maîtrisé les plus grands virages, pratiquez les virages serrés.

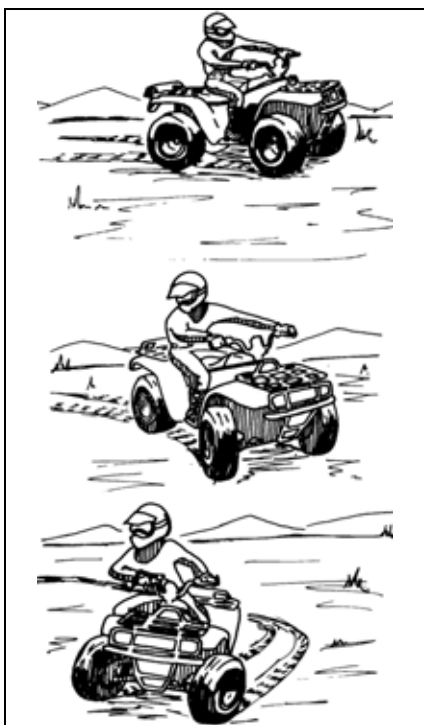

ATV-202

1. Ralentissez avant de rentrer dans le virage.
2. Utilisez les principes de vous pencher, déplacez votre poids, et la balance — déplacez le poids de votre corps vers l'intérieur du virage.
3. Vous aurez peut être à vous pencher un peu plus que lors d'un virage prononcé.
4. Si le déplacement de votre poids et balance n'est pas assez pour garder les pneus du VTT sur le sol, redressez les guidons le plus que vous pouvez.
5. Graduellement, augmentez la vitesse pour regagner la vitesse que vous aviez avant le virage.

Demi-tour debout

Utilisez le demi-tour si par accident vous faites caler le moteur quand vous montez une pente; vous avez besoin de prendre ces actions avant que le VTT recule vers le bas de la pente.



ATV-204

1. Arrêtez où que vous êtes, appliquez les freins, et embraiez au point mort.
2. Arrêtez le moteur.
3. Gardez le poids de votre corps vers l'avant.
4. Débarquez du VTT envers le haut de la pente.
5. Si vous êtes du côté gauche, tournez les guidons au maximum vers la gauche.
6. Partiellement relâchez les freins, mais gardez une pression légère sur le levier de frein.

7. Laissez le VTT rouler vers la droite jusqu'à ce qu'il fasse face au bas de la pente.
8. Appliquez les freins.
9. Embarquez sur le VTT du côté du haut de la pente, et gardez votre poids vers le haut de la pente jusqu'à ce que vous assoyez.
10. Démarrez le moteur et suivez la méthode pour conduire en descendant une pente.

Conduite en montant une pente

Plusieurs des accidents arrivent en conduisant vers le haut d'une pente, et ont pour résultat que le VTT roule et se renverse. C'est pour ça qu'il est très important d'exercer le plus de prudence quand vous conduisez vers le haut de la pente.



ATV-0019

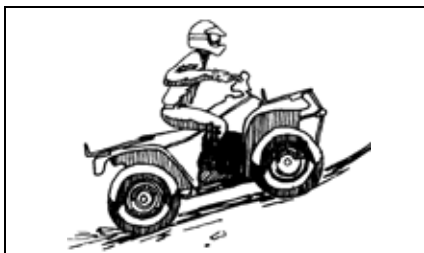

ATV-0032



ATV-0033

1. Rétrogradez de vitesse avant que vous commencez l'accession, ensuite demeurez à un pas constant.
2. Penchez vous vers l'avant le plus possible, pour des pentes plus abruptes, levez-vous du siège pour vous penchez au maximum.
3. Si vous perdez trop de vitesse, relâchez l'accélérateur (ceci pour éviter que les roues avant lèvent de terre), **OU**
4. Si vous n'avez pas de succès et que vous êtes toujours en motion vers le haut et que le terrain vous permet de faire un demi-tour, faites-le et retournez vers le bas de la pente, et essayez la montée une deuxième fois, **OU**
5. Si vous avez perdu votre motion vers l'avant, suivez les procédures pour faire un demi-tour debout.

**NE CONDUISEZ
JAMAIS SUR DES
PENTES DE PLUS DE
25°**

25° MAX.

Conduite en descendant une pente

Le succès dans la conduite en descente dépend de la façon que vous appliquerez les freins — allez-y lentement sur les freins ou vous pourriez renverser.

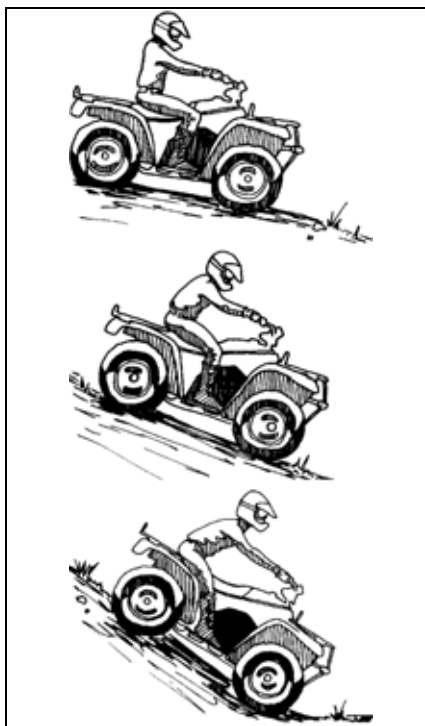

ATV-205

1. Déplacez votre poids le plus possible vers l'arrière du siège.
2. Gardez la transmission en vitesse basse, ne pas mettre au point mort.
3. Légèrement appliquez les freins et allez-y tranquillement sur l'accélérateur.

Traverser les pentes

La traverse de pente est considérée une connaissance avancée; elle est très dangereuse et imprévisible. Alors même si vos habilités sont avancées ou pas, essayez d'éviter ce genre de conduite. Si vous êtes dans une situation où vous avez à conduire absolument dans cette condition suivez la méthode suivante:



ATV-0017

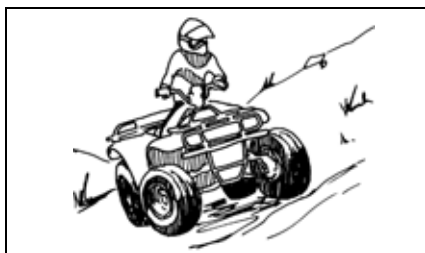

ATV-0028



ATV-0029

1. Gardez votre vitesse basse et consistante.
2. Transférez votre poids le plus possible vers le haut de la pente.
3. Et supportez votre poids sur le repose-pieds qui est vers le haut de la pente.
4. Si le VTT semble vouloir se renverser, tournez les guidons vers le bas de la pente. Si ceci n'est pas possible du au terrain ou à d'autres conditions, ou si cela ne travaille pas, arrêtez le moteur et débarquez. Débarquez du côté le plus haut de la pente.

Embardée

Faire une embardée est d'habitude utilisée pour éviter un obstacle.



ATV-206

1. Relâchez l'accélérateur à l'approche d'un obstacle.
2. Tournez les guidons. Au même moment déplacez votre poids et balance comme vous commencez l'embarquée. Utilisez le principe de se pencher, déplacez votre poids, et la balance — déplacez votre poids vers l'intérieur du virage.
3. Gardez vos mains hors des freins jusqu'à temps que l'urgence est finie et que vous êtes revenu en contrôle.

Franchir les obstacles

Franchir les obstacles est très dangereux, évitez-les le plus possible. Conduire par-dessus un tronc d'arbre, une roche et des souches cela veut dire que vous avez à combiner plusieurs connaissances et habileté dans un grand mouvement. Votre VTT pourrait répondre différemment à différents obstacles (tronc, souche, etc.) Mais comme une ligne de conduite pour franchir un obstacle, soyez certain que les deux roues sont en contact avec l'objet que vous franchirez.

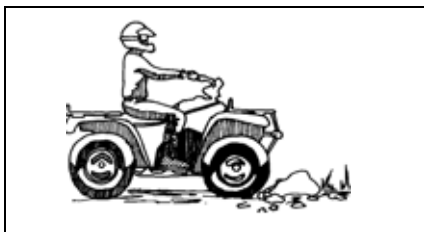

ATV-0016

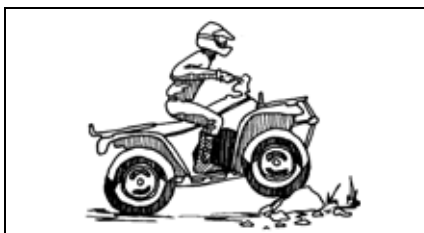

ATV-0026

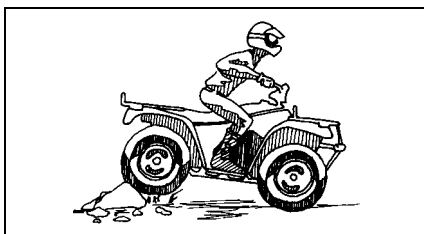

ATV-0027

1. Gardez votre vitesse basse à moins de 8 km/h (5 mi/h).
2. Approchez l'obstacle de face.
3. Levez-vous du siège.
4. Gardez votre poids sur les repose-pieds.

5. Appliquez un peu d'accélérateur quand les pneus sont en contact avec l'objet.
6. Penchez-vous vers l'avant et relâchez l'accélérateur quand les pneus perdent contact avec l'objet.
7. Gardez votre corps mou pour absorber les coups.
8. Si le VTT veut renverser, déplacez votre poids pour garder le balan.

Pour se dégager d'un objet qui est en contact avec une roue, suivez les mêmes règles à l'exception de:

1. Utilisez le momentum de votre VTT pour se dégager de l'obstacle.
2. Ne jamais tirer sur les guidons.
3. Ne jamais utiliser l'accélérateur.

Conseils

Conduire un VTT et une automobile ont certains similaires; cependant il y a quelques situations qui exige une attention spécial:

- Marche arrière
- Dérapage et glissade
- Stationnement dans une pente
- Caler le moteur dans une pente
- Traverser un plan d'eau
- Traverser les chemins
- Arrêt du VTT
- Arrêt du moteur

Marche arrière

C'est difficile de voir derrière vous.

1. Allez tranquillement. Il est difficile de voir à l'arrière de vous.
2. Gardez les guidons droits.
3. Faire une marche arrière en descendant une pente peut être très difficile; faites un demi-tour ou un demi-tour debout à la place de tourner.

AVERTISSEMENT

N'activez jamais l'interrupteur de priorité quand le moteur est à plein régime sous peine de perdre le contrôle du véhicule. Redoublez de vigilance lorsque vous utilisez l'interrupteur de priorité, car la vitesse en marche arrière peut considérablement augmenter.

Dérépage et glissade

Si vous perdez le contrôle après avoir roulé sur du sable, glace, boue ou de l'eau:

1. Tournez les guidons dans la direction du dérapage.
2. Ne touchez pas au frein avant que vous soyez sorti du dérapage.
3. Déplacez votre poids vers l'avant.

Parfois votre VTT peut ne pas répondre et aller tout droit au lieu de vous laisser tourner. Voici comment faire:

1. Ralentissez.
2. Déplacez-vous vers l'avant du siège.
3. Penchez-vous vers l'intérieur du virage.
4. Tournez les guidons.

Stationnement dans une pente

Reportez-vous Stationnement à la page 33.

Caler le moteur dans une pente

Si vous utilisez la bonne méthode pour conduire en montant une pente, ceci ne devrait pas arriver. Mais si vous avez un problème, faites ceci:

1. Si le VTT n'a pas commencé à reculer, suivez la procédure pour un demi-tour debout, **OU**
2. Si le VTT a commencé à reculer, penchez-vous vers l'avant le plus possible en vous tenant debout sur les repose-pieds.

3. Tranquillement, appliquez le levier de frein avant.
4. Quand le VTT arrête, suivez les procédures pour un demi-tour debout.
5. Si le VTT continue à reculer, débarquez du côté de la plus haute de la pente.

Traverser un plan d'eau

Votre VTT est robuste, mais nous parlons de trou d'eau et ruisseau...pas des rivières déchaînées. Votre VTT peut manoeuvrer seulement dans l'eau jusqu'au repose-pieds. Plus que cela, vous pouvez endommager le moteur. Les pneus d'un VTT peuvent flotter, ainsi si l'eau est profonde vous pourriez vous trouver à flot.

1. Vérifiez physiquement la profondeur et le courant de l'eau, spécialement si vous ne voyez pas le fond. Vous devriez vérifier en même temps pour des objets qui pourraient être dans l'eau comme des troncs ou autres objets que vous ne pouvez voir du VTT.
2. Gardez la vitesse basse.
3. Soyez certain d'avoir une sortie de l'autre côté.
4. Si vous restez pris dans la boue, faites basculer votre VTT de chaque côté.
5. Une fois sortie de l'eau, appliquez les freins brièvement pour vérifier leur fonctionnement.

AVERTISSEMENT

N'utilisez pas ce véhicule sur un plan d'eau gelé à moins d'avoir vérifié, au préalable, que la glace est suffisamment épaisse pour pouvoir supporter le poids du véhicule, de la cargaison et des occupants. Le véhicule peut rompre la glace, risquant ainsi de causer des blessures graves ou mortelles.

Traverser les chemins

Traverser les chemins avec votre VTT peut être une mauvaise idée si vous ne pouvez pas:

1. Arrêter complètement sur l'accotement du chemin.
2. Vérifier la circulation des deux côtés du chemin.
3. Traverser près d'une courbe cachée ou une intersection dangereuse; ne le faites pas.
4. Conduire en ligne droite jusqu'à l'autre accotement.
5. Prendre des précautions. Pensez que le moteur de votre VTT peut caler lors de la traverse; donnez-vous plus de temps pour traverser le chemin.
6. Vous devez toujours penser que les voitures qui viennent vers vous ne vous voient pas et si les personnes vous voient, elles ne sauront pas comment prédire vos actions.
7. Il est illégal de traverser les routes publiques dans certaines régions. Connaissez vos lois locales.

Arrêt du VTT

Pour arrêter le VTT, premièrement relâchez le levier de l'accélérateur et appliquez du levier de frein à main.

Éteindre le véhicule correctement

Ce véhicule est muni d'un ventilateur de refroidissement électronique qui aide à

refroidir le moteur. Le ventilateur se met en marche lorsque la température du liquide de refroidissement dépasse les limites prédéterminées et s'éteint lorsque le liquide de refroidissement retourne à une température normale.

N'éteignez pas le véhicule lorsque le ventilateur de refroidissement est en marche. Lorsque le ventilateur s'arrête, éteignez le véhicule.

■ **REMARQUE :** Le moteur du véhicule devrait tourner au ralenti jusqu'à ce que le ventilateur s'arrête indiquant que le moteur est revenu à une température normale.

ATTENTION

Si la température du liquide de refroidissement continue d'augmenter, amenez le véhicule chez un concessionnaire autorisé pour une inspection.

Arrêt du moteur

Pour arrêter le moteur, tournez la clé de l'interrupteur d'allumage à arrêt ou culbutez l'interrupteur d'arrêt d'urgence.

■ **REMARQUE:** La batterie pourrait se décharger si vous laissez le commutateur d'allumage à clé à la position de marche.

Information générale

Fonctionnement et emplacement des contrôles

Clé de l'interrupteur d'allumage

Deux clés sont fournies avec votre VTT. Gardez la clé de réserve dans un endroit sécuritaire. Un numéro d'identification a été marqué sur chaque clé. Utilisez ce numéro quand vous aurez besoin d'une clé de remplacement.

Interrupteur d'allumage

L'interrupteur d'allumage a trois positions.

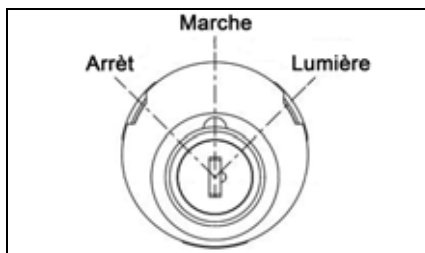

VTA-079

Position ARRÊT — Tout le circuit électrique sont fermé. Le moteur ne peut démarrer. La clé peut être enlevée à cette position.

Position MARCHÉ — Le circuit d'allumage est complet et le moteur peut fonctionner. La clé ne peut pas être enlevée à cette position.

Position LUMIÈRE — Le circuit d'allumage est complet les lumières avant et arrière sont allumées. La clé ne peut pas être enlevée à cette position.

ATTENTION

Ne laissez jamais l'interrupteur en position LUMIÈRE ou MARCHÉ pour une grande période de temps sans que le moteur soit en marche. Ceci causera la décharge de la batterie. Laissez toujours l'interrupteur en position fermée quand le moteur n'est pas en marche.

Levier d'embrayage



OHA004

Ce VTT dispose d'une transmission à deux gammes avec marche arrière et stationnement.

Interrupteur de sélection d'entraînement

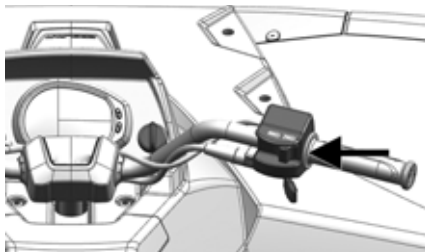

OHA006

Ce interrupteur permet au conducteur de sélection soit en 2 roues moteur (2RM) (roues arrière) soit en 4 roues moteur (4RM) (quatre roues) fonctionnement. Pour la conduite normale sur des surfaces plates, sèches et dures, le 2 roues motrices devrait être suffisant. Dans des conditions de sentier agressives, le 4 roues motrices devrait être votre choix.

■ **REMARQUE:** Lorsque 4 roues moteur est sélectionnée, une fonction de verrouillage automatique 4RM verrouille mécaniquement le différentiel avant afin de transmettre la même puissance aux deux roues avant.

Pour engager ou désengager les roues avant, tirez le commutateur vers l'arrière du véhicule et relâchez-le. Cela basculera entre 4RM (4WD) et 2RM (2WD). La position 4WD ou la position 2WD sera indiquée via la fenêtre de l'ensemble.

Si le VTT est équipé d'une fonction de verrouillage manuel des 4RM: Pour activer le verrouillage 4 roues motrices (4WD), glissez le commutateur vers le haut, puis poussez-le vers l'extrême gauche. Pour désactiver le verrouillage, déplacez le commutateur vers la droite. La position du verrouillage sera indiquée sur la jauge à ACL.

ATTENTION

Ne pas activer ou désactiver le verrouillage manuel 4RM pendant que le VTT est en mouvement.

Levier à main de frein/ verrou de levier de frein



CF301A

Le levier à main de frein est considéré comme étant le frein normal d'utilisation. Il devrait être utilisé à chaque fois que les freins sont requis.

Appliquez les freins dans une motion de compression envers les guidons.

Pour placer et relâcher le verrou de levier de frein, utilisez la procédure suivante:

1. Relâchez et tenez le verrou de levier de frein.
2. En tenant le verrou de levier de frein, pressez le levier du frein.

■ **REMARQUE:** Cela « cliquera » quand il sera engagé et le levier du frein ne retournera pas à sa position relâchée.

3. Essayez de pousser le VTT. Vérifiez que le verrou de levier de frein s'engage correctement et que le frein (lorsqu'engagé) verrouille les roues.

■ **REMARQUE:** Le verrou de levier de frein doit verrouiller les roues. Si non, apportez le VTT chez un concessionnaire agréé pour en faire le service.

⚠ AVERTISSEMENT

Vérifiez toujours en vous assurant que le verrou de levier de frein a été désengagé avant d'utiliser le VTT. Un accident pourrait survenir si le verrou de levier de frein est en fonction lorsque vous utilisez le VTT. Le frein peut relaxer si laissé engagé pour une longue période de temps. Cela pourrait causer un accident; ainsi ne laissez pas le VTT sur une pente s'il dépend sur le verrou de levier de frein. Bloquez toujours les roues sur une pente si vous y laissez le VTT ou si vous stationnez le VTT en position penchée sur une pente.

4. Relâchez le verrou de levier de frein en pressant le levier du frein. Il retournera à sa position relâchée.

Interrupteur du phare



CF295C

Modèles Base et XT

Avec le commutateur d'allumage en position LUMIÈRE, utilisez l'interrupteur du phare pour sélectionner le feu haute ou bas.



XR071B

Modèles Limited (LTD) et Special Edition (SE)

Avec le commutateur d'allumage en position LUMIÈRE, utilisez l'interrupteur du phare pour sélectionner la barre d'éclairage, la barre d'éclairage avec feu bas ou la barre d'éclairage avec feu haut.

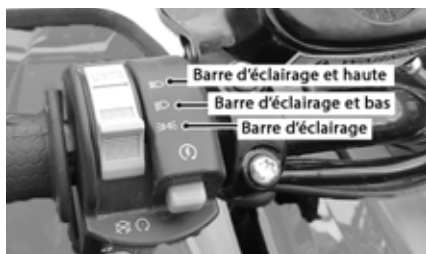

XR070B

Interrupteur d'arrêt d'urgence

Position ARRÊT — Le circuit d'allumage est fermé. Le d'urgence ne peut démarrer ou ne fonctionnera pas si le moteur est arrêté par cet interrupteur et que l'interrupteur d'allumage est sur la position lumière la batterie risque de se décharger rapidement.

Position MARCHÉ — Le circuit de l'allumage est ouvert, le moteur peut fonctionner ou être démarré.

En cas d'urgence, glissez le commutateur à la position OFF (arrêt) pour arrêter le moteur. Appliquez les freins pour arrêter les roues.

Bouton du démarreur électrique

Pressez sur ce bouton pour mettre en action le démarreur électrique. Avant de démarrer le moteur soyez certain que l'interrupteur d'allumage est en position marche et que la transmission est au point mort et que le verrou de levier de frein est activé.

■ **REMARQUE:** Ce VTT a un interrupteur de sécurité interne qui prévient que le démarreur électrique ne s'engage pas quand la transmission n'est pas au point mort. Pour démarrer le VTT quand il est en marche, poussez le frein à pied arrière, appuyez sur le levier de frein; puis poussez le bouton de démarreur.

Interrupteur de priorité de marche arrière

Ces VTT sont équipés avec un système de limitation de vitesse en marche arrière. Au cas où l'on aurait besoin de plus de tr/min en marche arrière, appuyer et tenez l'interrupteur de suppression.

■ **REMARQUE:** L'interrupteur de priorité de marche arrière est en service uniquement dans le mode à 4 roues motrices.

⚠ AVERTISSEMENT

N'activez jamais l'interrupteur de suppression pendant que l'obturateur est ouvert, car cela pourrait causer une perte de contrôle. Redoublez de vigilance lorsque vous utilisez l'interrupteur de priorité, car la vitesse en marche arrière peut considérablement augmenter.

Levier de l'accélérateur

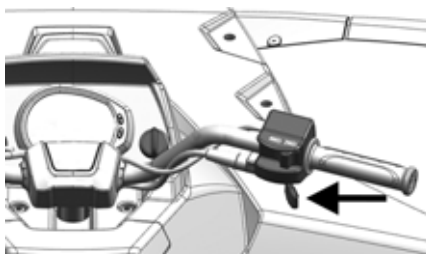

OHA007

La position du levier de l'accélérateur contrôle la révolution du moteur. Opérez ce levier avec votre pouce. En le poussant vers l'extérieur ceci augmentera le régime du moteur et en le relâchant ceci réduira la révolution du moteur.

Vis de la restriction de l'accélérateur

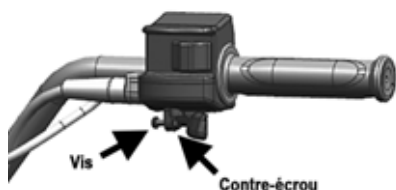

OHA008

Le déplacement du levier de l'accélérateur peut être restreint en ajustant la vis de restriction. La vis de restriction devrait être ajustée selon l'expérience et les connaissances de l'opérateur. Pour ajuster la vis de restriction, suivez la procédure suivante:

1. Desserrez l'écrou de retient.
2. Tournez la vis de restriction dans le sens des aiguilles d'une montre pour diminuer la révolution maximum du moteur et dans le sens contraire des aiguilles d'une montre pour augmenter la révolution maximum du moteur.
3. Resserrez l'écrou de retient.

■ **REMARQUE:** Le VTT est équipé d'une limiteur de RPM qui retarde le réglage de l'allumage lorsque le RPM maximal est atteint. Lorsque le limiteur de RPM est activé, cela peut être interprété comme un raté en haute vitesse.

Frein à pied arrière

En appuyant le frein à pied arrière vers le bas, le frein fonctionnera sur les roues arrière en 2RM et roues arrière plus une roue avant en 4RM.

Servodirection électronique

Certains modèles VTT a été produit avec un système de servodirection électronique (SDE) visant à réduire l'effort de braquage et la fatigue du conducteur dans une grande variété de conditions d'utilisation.

Le système SDE s'engage lorsque le commutateur d'allumage est à la position ON et se désengage après environ cinq minutes (pour ménager la batterie) quand le moteur ne tourne pas.

Ce système est absolument exempt d'entretien: aucun réglage ou entretien n'est nécessaire. Il n'y a aucun liquide à vérifier ou à changer et le système SDE est entièrement indépendant et scellé pour le protéger contre les éléments.

Le système SDE est alimenté par le système de batterie; par conséquent, il faut que la batterie soit en bon état et entièrement chargée. Un relais SDE et un fusible de 30 ampères situés sous le siège de passager dans le module d'alimentation électrique (MAE) fournissent l'alimentation et une protection contre la surcharge.

Le système est auto-contrôle et affichera un code d'anomalie sur la jauge à ACL/compteur de vitesse si un problème avec le circuit de contrôle du système SDE se produisait. Ne conduisez pas le VTT si un code d'anomalie SDE apparaît sur l'affichage.

Code	Description de la panne
C1301	Surintensité
C1302	Erreur de courant excessif
C1303	Panne de plage du capteur de couple
C1304	Panne de linéarité du capteur de couple
C1305	Encodeur de position du rotor
C1306	Basse tension du système
C1307	Tension élevée du système
C1308	Température supérieure à 110° C (230° F)
C1309	Température supérieure à 120° C (248 ° F)
C1310	Vitesse du véhicule élevée
C1311	Vitesse du véhicule faible
C1312	Signal de vitesse du véhicule défectueux
C1313	Régime du moteur élevé

C1314	Régime du moteur faible
C1315	Signal de régime moteur défectueux
C1316	Erreur de la mémoire EEPROM
C1317	Erreur du bus CAN
C1318	Erreur CRC interne
C1319	Dépassement du compteur de démarrages
C1320	Rapport inadéquat entre la vitesse et le régime du véhicule
C1321	Vitesse du véhicule erronée
C1322	Régime du moteur perdu
C1323	Message d'arrêt de la SDE sur l'affichage
C1324	Perte de communication CAN avec le module de SDE
C1325	Perte double
C1326	Encodeur de position du rotor
C1327	Erreur du convertisseur de tension (basse)
C1328	Erreur du convertisseur de tension (haute)
C1329	Erreur de données internes

■ **REMARQUE:** Tournez la clé du commutateur a la position OFF et remettez-la ensuite à la position ON pour reinitialiser le code d'anomalie. Si le code continue de s'afficher, apportez votre véhicule chez un concessionnaire agréé pour un entretien du système SDE avant de reprendre l'utilisation.

ATTENTION

Ne conduisez jamais ce véhicule si un code d'anomalie SDE apparaît sur la jauge LCD/compteur de vitesse. Cela indique une défectuosité du circuit de commande du système SDE pouvant causer une perte de l'assistance de la servodirection.

En cas de panne d'alimentation électrique, le système SDE se désactive (comparable à une automobile dont le moteur est éteint). L'effort de braquage augmente mais le contrôle de la conduite peut être maintenu.

Capteur de vitesse/ Jauge LCD

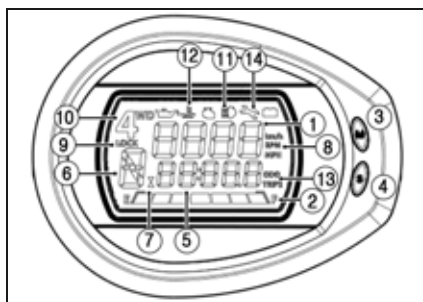

OHA040

1. Compteur de vitesse/tachymètre/affichage d'avertissement de condition — Indique la vitesse approximative du véhicule en milles par heure (mi/h), en kilomètres par heure (km/h) ou en tr/min, et indique qu'une condition d'erreur de système demande une attention.

Chaque fois qu'une condition de basse tension (moins de 9 volts CC) ou une condition de haute tension (supérieure à 16 volts CC) est détectée, l'écran LCD s'éteint et « VOLT » clignote. Lorsque la différence de potentiel revient à la normale, la jauge doit être remise à l'état initial en tournant la clé d'allumage à la position « OFF » et ensuite à la position « ON ».

Un code d'anomalie de diagnostic (DTC) clignotera sur l'écran LCD chaque fois qu'une erreur système EFI est détectée. Après 30 secondes, la jauge reviendra à la normale, mais le code continuera à clignoter jusqu'à ce que le dysfonctionnement soit corrigé.

■ **REMARQUE:** Amenez le véhicule chez un concessionnaire de autorisé pour corriger le DTC.

2. Affichage de niveau de carburant — indique approximativement la quantité d'essence dans le réservoir.

■ **REMARQUE:** Lorsque le segment inférieur clignote, il reste approximativement 3,5 L (0,92 gal. U.S.) d'essence dans le réservoir.

3. Bouton de mode — Appuyez et relâchez pour alterner entre la vitesse du véhicule et le tr/min. Appuyez et maintenez pour basculer entre MPH et km/h.

4. Bouton de réglez/remette — Appuyez et relâchez pour alterner entre l'odomètre, le compteur journalier 1, le compteur journalier 2, le compteur horaire du moteur et l'horloge. Appuyez et maintenez enfoncé pendant que Trip 1 ou Trip 2 sont sélectionnés pour effacer les données de voyage sélectionnées. L'odomètre ne peut pas être remettre.

5. Odomètre/Compteur journalier/Horloge/Compteur horaire de moteur — Affiche la distance totale parcourue par le véhicule ou l'un des deux compteurs parcourus utilisés pour mesurer les trajets ou les étapes de trajet correspondant à la fonction de vitesse du véhicule sélectionnée (miles lorsque MPH ou kilomètres lorsque km/h). La horloge indique l'heure dans le mode de 12 heures. Le compteur horaire du moteur indique les heures totales de fonctionnement du moteur du véhicule et ne peut pas être remis à zéro. Pour mettre le horloge, respectez la procédure suivante:

A. L'interrupteur d'allumage allumé, appuyez et relâchez le Bouton de mode (3) jusqu'à ce l'horloge/compteur horaire de moteur (1) soit affiché, ensuite (si nécessaire), appuyez et relâchez le Bouton de réglez (4) de l'affichage de l'horloge.

B. Appuyez et maintenez le Bouton de réglez/remette (4) jusqu'à ce que les minutes cessent de s'écouler et que l'affichage de l'horloge commence à défiler. Momentanément relâchez lorsque l'heure correcte est affichée, ensuite de façon répétée, appuyez et relâchez le Bouton de réglez/remette (4) jusqu'à ce que les minutes correctes soient affichées.

■ **REMARQUE:** Environ deux secondes après avoir relâché l'un ou l'autre des boutons, l'écran LCD revient à son fonctionnement normal.

■ **REMARQUE:** L'alimentation de la mémoire d'horloge traverse le fusible d'accessoire de 15 ampères et elle est vérifiée pendant la « mise sous tension » et la remise à zéro de jauge. En cas de défaillance de l'alimentation de la mémoire d'horloge (fusible sauté, etc.), la jauge est « mise sous tension », remise à zéro, et mise à l'arrêt de façon répétée jusqu'à ce que l'alimentation de la mémoire d'horloge soit rétablie. Vérifiez toujours le fusible d'accessoire de 15 ampères si cette condition de jauge se manifeste.

■ **REMARQUE:** Le compteur horaire du moteur est mis en service lorsque le régime du moteur dépasse 500 tr/min.

6. Indicateur de position de vitesse — Indique la position de vitesse sélectionnée: L (gamme basse)/H (gamme haute)/N (point mort)/R (marche arrière)/P (stationnement).

■ **REMARQUE:** E est affiché en cas d'erreur causée par un signal de position inchangée.

7. Indicateur de compteur horaire de moteur — Indique que le mode du compteur horaire de moteur est sélectionné sur l'affichage.

8. Indicateur de compteur de vitesse/tachymètre — Indique le mode (mi/h, km/h ou tr/min) est affiché sur l'affichage.

9. Indicateur de verrou de 4RM — Affiché LOCK (verrou) lorsque le verrouillage du différentiel avant est engagé.

10. Indicateur de sélection d'entraînement — Affiche 4RM (4WD) lorsque ce mode est sélectionné par l'interrupteur de sélection d'entraînement ou lorsque le verrou de 4RM est engagé. Rien n'est affiché lorsque le mode de 2 roues motrices est sélectionné.

11. Indicateur de feu de route — Affiche lorsque les phares sont en mode de feu de route.
12. Indicateur de température — L'icône de température commencera à clignoter pour indiquer une condition de température élevée du moteur. L'icône ne doit pas être visible pendant le fonctionnement normal.

ATTENTION

L'utilisation continuelle lorsque le moteur présente une température élevée peut causer des dommages au moteur ou une usure prématurée.

■ **REMARQUE:** Un régime élevé du moteur, une basse vitesse ou une surcharge peut augmenter la température du moteur. En diminuant le régime du moteur, en réduisant la charge et en sélectionnant une vitesse plus appropriée, vous réduirez la température du moteur.

■ **REMARQUE:** La présence de saletés à l'avant du moteur (ou entre les ailettes de refroidissement du radiateur) peut réduire la capacité de refroidissement. Lavez le radiateur et le moteur au tuyau de jardin pour éliminer toutes les saletés qui empêchent la bonne circulation de l'air.

ATTENTION

Ne pas le lavage sous pression pour nettoyer le faisceau du radiateur. La pression peut tordre ou aplatis les ailettes, ce qui limiterait le débit d'air, et les composants électriques sur le radiateur pourraient être endommagés. Utiliser seulement un tuyau d'arrosage avec buse de pulvérisation à la pression locale normale.

13. Indicateur de kilomètre/compteur journalier — Indique le mode (ODO [odomètre], Trip 1/Trip 2 [compteur journalier]) est sélectionné.
14. Indicateur de clé — S'affiche en conjonction avec un code diagnostique d'erreur (DTC) chaque fois qu'une erreur système EFI est détectée.

Codes diagnostique d'erreur

Code	Description de défaut
C0063	Haut circuit de capteur d'inclinaison
C0064	Bas/ouvert/SG circuit de capteur d'inclinaison
C1263	Ouvert circuit de feu marche arrière
C1264	Haut circuit de feu marche arrière
C1265	Bas/SG circuit de feu marche arrière
C1400	Capteur de niveau de carburant ouvert
C1418	Défaut de puissance de mémoire
P0030	Intermittent/ouvert chauffeur d'O2
P0031	Bas/SG de chauffer d'O2
P0032	Haut/SP de chauffeur d'O2
P0107	Bas/SG/ouvert circuit de capteur de MAP
P0108	Haut/SP circuit de capteur de MAP
P0112	Bas/SG circuit de capteur de température d'admission d'air
P0113	Haut/ouvert circuit de capteur de température d'admission d'air
P0114	Intermittent circuit de capteur de température d'admission d'air
P0116	Range/performance circuit de capteur d'ECT
P0117	Bas/SG circuit de capteur d'ECT
P0118	Haut/ouvert/SP circuit de capteur d'ECT
P0119	Intermittent circuit de capteur d'ECT
P0121	Range/performance de TPS
P0122	Bas/SG circuit de TPS
P0123	Haut circuit de TPS
P0130	Intermittent/ouvert capteur d'O2
P0131	Bas/SG capteur d'O2 ou fuite d'air
P0132	Haut/SP capteur d'O2
P0171	Rétroaction O2 en-deçà de la correction minimale
P0172	Rétroaction O2 excédant la correction maximale.
P0219	État de survitesse du moteur
P0231	Bas/SG/ouvert circuit de relais de pompe de carburant
P0232	Haut circuit de relais de pompe de carburant
P0233	Circuit de relais de pompe de carburant
P0261	Bas/SG circuit d'injecteur de carburant de cylindre n°1
P0262	Haut circuit d'injecteur de carburant de cylindre n°1
P0263	Balace/ouvert injecteur de carburant de cylindre n°1
P0264	Bas/SG circuit d'injecteur de carburant de cylindre n°2
P0265	Haut circuit d'injecteur de carburant de cylindre n°2
P0266	Balace/ouvert injecteur de carburant de cylindre n°2
P0336	Synchronisation de capteur d'angle de vilebrequin
P0337	SG/circuit de capteur d'angle de vilebrequin

Code	Description de défaut
P0339	Intermittent/erratique capteur d'angle de vilebrequin
P0340	Synchronisation de capteur d'angle de l'arbre à cames
P0341	SG/circuit de capteur d'angle de l'arbre à cames
P0342	Intermittent/erratique capteur d'angle de l'arbre à cames
P0444	Situation de tension intermittente ou erratique au niveau de la sortie du circuit de soupape de commande de purge du système à émission par évaporation (EVAP)
P0458	Situation de tension faible au niveau de la sortie du circuit de soupape de commande de purge du système à émission par évaporation (EVAP)
P0459	Situation de tension élevée au niveau de la sortie du circuit de soupape de commande de purge du système à émission par évaporation (EVAP)
P0480	Circuit de contrôle de relais de ventilateur primaire droit
P0481	Haut circuit de contrôle de relais de ventilateur secondaire gauche
P0482	Bas/SG/ouvert circuit de contrôle de relais de ventilateur secondaire gauche
P0483	Circuit de contrôle de relais de ventilateur secondaire gauche
P0484	Haut circuit de contrôle de relais de ventilateur
P0485	Bas/SG/ouvert circuit de contrôle de relais de ventilateur
P0500	Capteur de vitesse de véhicule
P0508	Bas/SG circuit de système de contrôle d'air de régime
P0509	Haut/ouvert circuit de système de contrôle d'air de régime
P0520	Interrupteur/capteur d'huile de moteur
P0562	Tension bas de système
P0563	Tension haut de système
P0601	Erreur du total de contrôle de mémoire de l'ECM.
P0615	Circuit de relais de démarreur
P0616	Bas circuit de relais de démarreur
P0617	Haut circuit de relais de démarreur
P0630	NIV non programmé ou incompatible
P0642	Bas circuit d'alimentation de capteur
P0643	Haut circuit d'alimentation de capteur
P2300	Bas/SG/ouvert circuit de bobine d'allumage primaire n°1
P2301	Haut circuit de bobine d'allumage primaire n°1
P2303	Bas/SG/ouvert circuit de bobine d'allumage primaire n°2
P2304	Haut circuit de bobine d'allumage primaire n°2
P2531	Bas circuit de commutateur d'allumage
P2532	Haut circuit de commutateur d'allumage
FUEL OFF	Code d'activation de capteur d'inclinaison

■ **REMARQUE:** Amenez le véhicule chez un concessionnaire agréé pour corriger l'erreur et pour remettre à l'état initial le système d'erreur le plus tôt possible.

Baguette de niveau d'huile

Elle y a baguette de niveau d'huile pour vérifier le niveau d'huile du moteur. Pour vérifier le niveau, suivez les procédés suivants:

■ **REMARQUE:** Le VTT doit être sur une surface plate lors de la vérification du niveau d'huile du moteur.

1. Dévissez la baguette de niveau d'huile et essuyez-la sur un torchon propre.
2. Installez la baguette.

■ **REMARQUE:** La baguette de niveau d'huile devrait être revissée pour la vérification.

3. Retirez la baguette de niveau d'huile; le niveau d'huile devrait être entre la range d'utilisation à illustré.

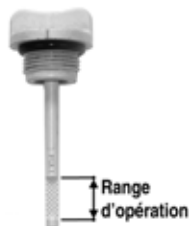

GZ461A

ATTENTION

Ne remplissez pas trop le moteur avec de l'huile. Assurez-vous toujours que le niveau d'huile est bien entre la range d'utilisation.

Loquet du siège

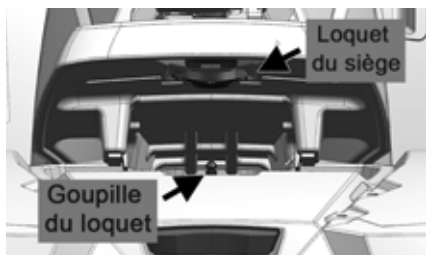

OHA010

1. Pour retirer le siège, soulevez le dispositif de dégagement de verrouillage (situé à l'arrière du siège); ensuite élevez l'arrière du siège et glissez-le vers l'arrière.
2. Pour verrouiller le siège en place, glissez l'avant du siège dans les supports de retient, aligner le loquet du siège et la goupille du loquet et pressez sur l'arrière du siège. Le siège devrait automatiquement se verrouiller en place.

⚠ AVERTISSEMENT

Soyez certain que le siège est bien verrouillé en place avant d'embarquer sur le VTT. Si le siège n'est pas verrouillé sécuritairement des blessures graves peuvent survenir.

Support pour fanion de sécurité

Un support est fourni pour monter un fanion à l'arrière de votre VTT.

Charge du porte-bagages (Avant et arrière)

Les porte-bagages avant et arrière sont conçus pour des capacités de charge spécifique. Référez-vous toujours à l'Estimation de capacité de chargement du VTT pour les bonnes capacités.

⚠ AVERTISSEMENT

Soyez certain que les charges montés sur le porte-bagages avant et arrière n'interviendront pas avec les contrôles du VTT et n'obstruent pas la vue de l'opérateur. Aussi soyez certain que la charge est bien répartie et bien attachée en place et qu'elle ne se déplacera pas lors de la conduite du VTT.

Remorquage

⚠ AVERTISSEMENT

N'utilisez jamais les porte-bagages comme remorquage.

Ce véhicule est équipé d'un récepteur monté sur le châssis pour une attache de remorquage récepteur standard de 5,1 cm (2 po). L'attache récepteur standard doit être acheté séparément.

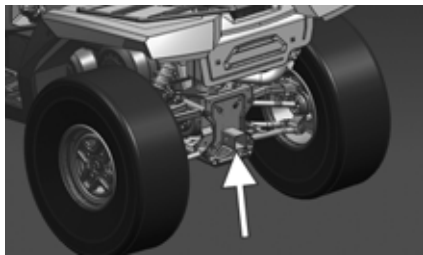

OHA009

Quand vous chargez une remorque correctement, il y a deux choses qui sont critiques: le Poids total de la remorque (le poids de la remorque plus le chargement) et le Poids de l'attache-remorque.

⚠ AVERTISSEMENT

Soyez certain que votre charge est attachée sécuritairement et qu'elle ne se déplacera pas quand le VTT est en mouvement. Aussi ne surchargez jamais votre remorque.

⚠ AVERTISSEMENT

Ne jamais dépasser les limites de poids d'un VTT.

Le Poids de l'attache-remorque est le poids qui est exercé par la remorque au point d'attache avec le VTT quand la remorque est chargée et à la hauteur de tire normale. Référez-vous à l'Estimation de capacité de chargement du VTT pour les capacités adéquates.

Gardez toujours une vitesse lente quand vous remorquez ou tirez une charge. D'arrêt est beaucoup affectée quand vous remorquez; donnez-vous plus de distance pour le freinage.

⚠ AVERTISSEMENT

Utilisez prudence quand vous remorquez une remorque. Ne jamais remorquez un remorque sans un attache-remorque rigide. n'excédez jamais à 16 km/h (10 mi/h). Éviter les surfaces inégales. Évitez les surfaces accidentées. Ne jamais remorquer sur les pentes.

⚠ AVERTISSEMENT

Seulement remorquez des personnes quand s'il s'agit de tracter un véhicule en panne ayant des freins et une direction fonctionnels ou une remorque conçue pour les passagers munie d'une barre de remorquage rigide.

Transporter

Quand vous transportez un VTT, un VTT que vous le transportiez dans la position d'opération normale (sur les quatre roues) et suivez la procédure suivantes:

1. Engagez le verrou de levier de frein et embraquez la transmission en stationnement.

ATTENTION

Le fait de ne pas engager le verrou de levier de frein et de sélectionner un rapport d'engrenage de la boîte à stationnement le roulement du VTT en dehors de la remorque si la sangle de maintien ne fonctionne pas.

2. Attachez le VTT avec des courroies de retenue pour chargement dans les endroits spécifiques.

■ **REMARQUE:** Des courroies de retenue qualité sont disponibles chez votre concessionnaire agréé. De la corde ordinaire n'est pas recommandée parce qu'elle étire sous une charge.

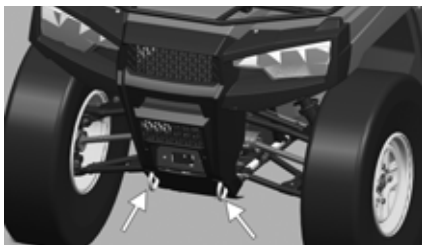

OHA012



OHA011

ATTENTION

Si vous utilisez plusieurs courroies additionnelles dans différents endroits vous devez porter une attention particulière pour ne pas endommager votre VTT.

Essence — Huile — Lubrifiant

Remplissage du réservoir à essence

⚠ AVERTISSEMENT

Remplissez toujours votre réservoir à essence dans un endroit qui est très bien ventilé. Ne jamais remplir le réservoir proche d'une flamme nue ou quand le moteur est en marche ou chaud. Ne jamais fumer quand vous faites le plein.

L'essence prend de l'expansion quand la température augmente, le réservoir à essence doit être rempli à sa limite décrite seulement. La chambre d'expansion ne doit pas être remplie spécialement si l'essence utilisée est froide et que le VTT est déplacé dans un garage chaud.

Permettez toujours au moteur de se refroidir avant de faire le plein. Une attention particulière doit être portée pour le débordement de l'essence. S'il y a un débordement, l'essence peut couler sur le moteur chaud et peut provoquer un incendie.

⚠ AVERTISSEMENT

Ne jamais faire déborder l'essence, ceci peut créer un danger d'incendie. Permettez toujours au moteur de refroidir avant de faire le plein.

⚠ AVERTISSEMENT

Ne jamais trop remplir le réservoir à essence.

Serrez toujours le bouchon du réservoir après avoir fait le plein.

Essence recommandée

L'essence recommandée pour votre VTT est d'une octane minimum de 87 c'est-à-dire de l'essence sans-plomb régulière. Dans plusieurs régions un additif appelé éthanol est ajouté à l'essence. De l'essence contenant 10% d'éthanol ou 5% de méthanol est acceptable.

Quand vous faites l'utilisation d'essence qui contient de l'éthanol vous n'avez pas besoin de rajouter de l'antigel pour l'essence parce que l'éthanol prévient l'accumulation d'humidité dans l'essence.

ATTENTION

Ne jamais utiliser de l'essence blanche. Utilisez seulement les additifs approuvés.

Huile de moteur/ transmission recommandée

ATTENTION

Toute huile utilisée à la place de l'huile recommandée peut causer de sérieux dommages au moteur. N'utilisez pas des huiles qui contiennent des additifs au graphite ou au molybdène. Ces huiles peuvent avoir des effets néfastes sur le fonctionnement de l'embrayage. De plus, les huiles pour compétitions, végétales, non détergentes ou à base de ricin ne sont pas recommandées.

L'huile recommandée à être utilisée est l'huile de moteur Tout temps ACX synthétique, laquelle a été formulée spécifiquement pour l'utilisation dans ce moteur. Bien que l'huile de moteur Tout temps ACX synthétique est la seule huile recommandée pour l'utilisation dans ce moteur, l'utilisation de n'importe quelle huile API certifiée SM 0W-40 est acceptable.

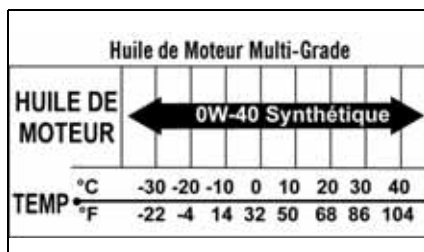

OILCHARTJ

Lubrifiant du différentiel avant/boîte-pont recommandé

■ **REMARQUE:** Le fabricant recommande d'utiliser des lubrifiants certifiés.

Le lubrifiant de différentiel avant recommandé est le SAE approuvé 80W-90 hypoïde. Ce lubrifiant rencontre toutes les exigences de lubrification du différentiel avant.

ATTENTION

Tout autre lubrifiant utilisé peut causer des dommages sérieux au différentiel avant.

Le lubrifiant de boîte-pont recommandé est le liquide synthétique pour boîte-pont avec « EP ». Ce lubrifiant répond à tous les besoins en lubrification de la boîte-pont.

ATTENTION

Tout autre lubrifiant utilisé peut causer des dommages sérieux au boîte-pont.

Rodage du moteur

Après la complétion de la période de rodage, l'huile et le filtre à l'huile doivent être remplacés. D'autres entretiens après la période de rodage devraient inclure tous les resserrages de toutes les pièces qui ont la propriété de retenir. Ceci doit être fait à la discrétion du propriétaire et doit être fait par un concessionnaire agréé VTT pour le premier service.

Les nouveaux VTT et les moteurs de VTT renouvelés ont besoin d'une période de rodage. Le premier mois est très critique pour la vie de votre VTT. Une bonne opération durant le rodage permettra à votre VTT une vie et performance maximale.

Durant les premières 10 heures, vous devriez utiliser l'accélérateur à moitié. Et vous devriez varier la révolution du moteur durant la période de rodage. Ceci permettra aux pièces internes du moteur (composantes du moteur/transmission) de s'user en place et de se familiariser ensemble. En variant la révolution, ceci permet aux pièces internes de travailler avec de la chaleur ou lors de la décélération de ce refroidir. Il est très important de stresser le moteur durant la période de rodage. Un soin particulier devrait être apporté lors de la charge du moteur de ne pas trop le charger lors de la période de rodage et de ne pas tirer une remorque lors du rodage.

Quand vous démarrez le moteur, permettez au moteur de se réchauffer. Laissez le moteur tourner au ralenti pour plusieurs minutes pour que le moteur atteigne la température normale d'utilisation. Ne jamais utiliser le ralenti pour une période de temps prolongé.

Roder les plaquettes de frein

Les plaquettes de frein doivent être bien rodées afin de fournir une efficacité de freinage maximale. La distance de freinage sera étendue jusqu'à ce que les plaquettes de frein soient rodées correctement.

⚠ AVERTISSEMENT

Des plaquettes de frein mal rodées peuvent causer une usure prématurée des plaquettes de frein ou une perte de l'efficacité de freinage. La perte de l'efficacité de freinage peut occasionner des blessures graves.

Pour roder correctement les garnitures de frein, utilisez la procédure suivante:

1. Choisir un endroit assez grand pour accélérer sécuritairement un VTT à 48 km/h (30 mi/h) et pour freiner complètement à un arrêt.
2. Accélérez à 48 km/h (30 mi/h); ensuite, comprimez le levier de frein pour décélérer à 0 à 8 km/h (0 à 5 mi/h.)
3. Répétez la procédure 20 fois.

⚠ AVERTISSEMENT

Ne jamais faire des freinages brusques ou vous mettre dans des situations où vous avez à faire des freinages brusques avant que les garnitures ne soit brûlées correctement.

Entretien général

■ **REMARQUE:** Un bon entretien de votre VTT est très important pour la performance optimum. Suivez l'Horaire d'entretien et toutes les instructions et les informations d'entretien et de soin.

■ **REMARQUE:** Les procédures d'entretien correct pour chaque item peuvent être trouvé sur la page correspondant indique.

Si en importe quel temps, vous entendez des bruits qui ne sont pas normaux, des vibrations ou un fonctionnement des pièces de votre VTT qui n'est pas normal. NE JAMAIS UTILISER VOTRE VTT. Emportez-le chez un concessionnaire agréé pour l'inspection et des ajustements ou des réparations.

Si l'opérateur/propriétaire ne se sent pas capable de faire les procédures d'entretien ou les vérifications, vous devriez aller chez votre concessionnaire agréé pour un service professionnel.

Articles	Page	Horaire d'entretien			
		Service Initiale (160 km/100 milles)	1 mois	3 mois	6 mois
Batterie	62	I	I		
* Boulons et écrous de moteur	—	I			I
Bougie	65	I		I	I
	65, 29	Remplacez à tous les 6 400 km (4 000 milles) ou 18 mois			
Système de refroidissement liquide	55	I	Inspectez avant chaque randonnée		
Câble d'accélérateur	57, 65	I	Inspectez avant chaque randonnée		
Tuyaux d'essence	60	I	Inspectez avant chaque randonnée		
Moteur/transmission huile et filtre	57, 29	R		R**	
Filtre à air/boîtier de vidange	66	I	Inspectez avant chaque randonnée		
Lubrifiant (différentiel avant/boîte-pont)	58, 29	Remplacez après les 50 premières heures ou 800 km (500 milles)			I
	58, 29	Remplacez à 400 heures ou 6 400 km (4 000 milles)			
Courroie d'embrayage	68	I			I
Pare-étincelles/silencieux	69				N
Pneus/pression d'air	68, 29	I	Inspectez avant chaque randonnée		
* Composantes des freins	59	I	Inspectez avant chaque randonnée		
Liquide de frein	59	I	Inspectez avant chaque randonnée		
Tuyaux des freins	60	I	Inspectez avant chaque randonnée		
* Direction	—	I	Inspectez avant chaque randonnée		
* Suspension (bottes de joint à rotule, bottes d'essieu moteur avant et arrière, tringlerie, différentiel et soufflets boîte-pont)	—	I	Inspectez avant chaque randonnée		
* Boulons et écrous du châssis	—	I	S		
Châssis/soudures/proté-bagages	—	I			I
Raccords électriques	—	I			I
Phare/lumière arrière/frein	69	I	Inspectez avant chaque randonnée		
Écrous de roue	69	I	I		

I = Inspectez et nettoyez, ajustez, lubrifiez, remplacez au besoin; S = Serrez; R = Remplacez; N = Nettoyer
* Entretien par le détaillant

** En utilisant l'huile Tout temps ACX synthétique, il est possible de faire passer la fréquence des changements d'huile aux 1 600 km (1 000 milles) ou à une fois par année.

Système de refroidissement au liquide

■ **REMARQUE:** Les débris en avant du moteur ou accumulés entre les ouvertures du refroidisseur du radiateur peuvent réduire la capacité du réfrigérant. En utilisant d'un tuyau de jardin, lavez le radiateur pour enlever tout débris empêchant l'air de circuler.

ATTENTION

Ne pas utiliser le lavage sous pression pour nettoyer le faisceau du radiateur. La pression peut tordre ou aplatis les ailettes, ce qui limiterait le débit d'air, et les composants électriques sur le radiateur pourraient être endommagés. Utiliser seulement un tuyau d'arrosage avec buse de pulvérisation à la pression locale normale.

La capacité du système de refroidissement se trouve dans le tableau de spécifications. Le système de refroidissement doit être inspecté à tous les jours pour fuites et dommages. Si vous trouvez des fuites ou des dommages au système de refroidissement, emportez votre VTT chez un concessionnaire agréé pour le service. Aussi le niveau de liquide réfrigérant doit être vérifié.

ATTENTION

Une opération continue du VTT avec le témoin de haute température allumé peut causer de sérieux dommages au moteur ou de l'usure prématurée.

■ **REMARQUE:** Une révolution haute du moteur à basse vitesse ou une surcharge peut augmenter la température du moteur. En diminuant la révolution du moteur ou en réduisant la charge, et en sélectionnant une vitesse plus appropriée cela réduira la température du moteur.

Quand vous remplissez le système réfrigérant, utilisez un mélange de liquide réfrigérant/eau qui sera efficace selon les températures minimum de votre région. Quand le système se fait remplir, il se peut qu'il se forme des poches d'air à cause de ceci, il est bon de laissez rouler le moteur pendant cinq minutes après le remplissage et après l'avoir arrêté, de le remplir de nouveau par le bouchon du radiateur.

Vérifier/remplir

1. Retirez le bouchon d'accès en caoutchouc de pare-boue avant.

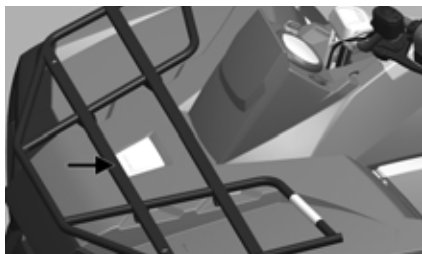

OHA013

2. Tournez avec soin le bouchon du radiateur dans le sens antihoraire pour détendre la pression; puis retirez le bouchon.



OHA014

3. Ajoutez du liquide de refroidissement selon les besoins, puis installez le bouchon du radiateur et le bouchon d'accès.

■ **REMARQUE:** Utilisez un antigel de bonne qualité, biodégradable à base de glycol.

⚠ AVERTISSEMENT

Ne vérifiez jamais le niveau du liquide de refroidissement lorsque le moteur est chaud ou que le système est sous pression.

ATTENTION

Après avoir conduit le VTT pendant environ 5-10 minutes, arrêtez le moteur, laissez le refroidir et vérifiez le niveau du liquide. Ajoutez du liquide au besoin.

Entretien

Lors de la conduite sur terrain boueux, il est extrêmement important de nettoyer le faisceau du radiateur fréquemment. Le fabricant exige que le faisceau du radiateur soit inspecté et/ou rincé avant chaque utilisation pour empêcher la surchauffe qui pourrait conduire à des dommages graves du moteur. Après le nettoyage, éclairer le faisceau du radiateur tout en observant de l'autre côté pour déterminer si toutes les impuretés et les débris ont été retirés.

■ **REMARQUE:** Il est nécessaire de retirer quatre vis mécaniques qui fixent la grille de protection à l'avant du radiateur et de la déplacer en avant pour rincer correctement le faisceau du radiateur. Assurez-vous de fixer la grille au radiateur après le nettoyage.

ATTENTION

Si les impuretés et les débris ne sont pas retirés du radiateur avant d'utiliser le VTT, cela peut causer la surchauffe qui pourrait conduire à des dommages graves du moteur.

ATTENTION

Ne pas utiliser le lavage sous pression pour nettoyer le faisceau du radiateur. La pression peut tordre ou aplatis les ailettes, ce qui limiterait le débit d'air, et les composants électriques sur le radiateur pourraient être endommagés. Utiliser seulement un tuyau d'arrosage avec buse de pulvérisation à la pression locale normale.

Amortisseurs

Chaque amortisseur devrait être inspecté à chaque semaine pour des fuites de liquide (quelquefois des fuites peuvent survenir par les joints mais cela n'indique pas que l'amortisseur a besoin d'être remplacé) des cassures et des dommages à la partie inférieure, ou un plongeur défectueux. Si l'une de ces conditions est observée, l'amortisseur devrait être remplacé.

■ **REMARQUE:** Quand le VTT est utilisé à des températures sous les $-23\text{ }^{\circ}\text{C}/-10\text{ }^{\circ}\text{F}$, une petite quantité de liquide peut couler à moins que la fuite soit importante. Sauf si une fuite est excessive, il n'y a aucun besoin de remplacement.

L'amortisseur a un fourreau de réglage de force de ressort avec cinq positions de réglage pour permettre au ressort de s'ajuster aux différentes conditions de conduite et de chargement. Si l'action du ressort est trop lâche ou trop serrée, réglez le ressort tel qu'indiqué sur le tableau.

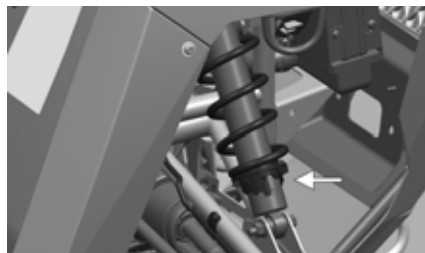

OHA015

■ **REMARQUE:** Avant d'essayer de régler la suspension, nettoyez les impuretés et les débris du fourreau et retirez la charge exercée sur la suspension; puis utilisez la clé à ergots pour régler le fourreau à la position désirée.

Position	Tension de ressort	Réglage	Charge
1	↓	Souple	Légère
2		↕	↕
3			
4			
5	Plus importante	Rigide	Lourde

Lubrification générale

Câbles

Aucun des câbles n'a besoin de lubrification; cependant, il est préférable de lubrifier les bouts des câbles périodiquement avec un lubrifiant de qualité.

Huile et filtre pour moteur/transmission

Changer l'huile du moteur et le filtre aux intervalles spécifiés dans l'horaire. Le moteur devrait toujours être chaud lors du changement d'huile comme cela l'huile coulera mieux et complètement.

1. Stationnez le VTT sur un terrain plat.
2. Desserrez la bague de niveau d'huile. Assurez-vous de ne rien laisser entrer dans l'ouverture.



OHA016

3. Enlevez le bouchon de vidange du côté arrière le moteur à travers le trou à la plaque de protection du carter et laissez l'huile s'écouler dans un récipient.

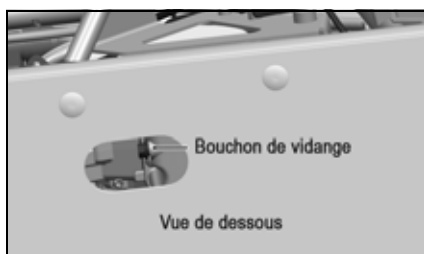

OHA017

4. À l'aide de la clé pour filtre à huile et d'une poignée à cliquet (ou d'une clé à douille ou polygonale), retirez l'ancien filtre (voir illustration OHA016) et éliminez-le correctement. Ne réutilisez pas le filtre à huile.

■ REMARQUE: Nettoyez l'excès d'huile après avoir enlever le filtre.

5. Appliquez de l'huile sur le joint torique du filtre et vérifiez qu'il est en bonne position; ensuite installez le nouveau filtre. Serrez-le à un couple 13,5 à 16,3 N-m (10 à 12 lb-pi).
6. Installez le bouchon de vidange de l'huile et nouveau joint; puis serrez à un couple de 21,8 N-m (16 lb-pi). Retirez le bouchon de remplissage d'huile en veillant à ce qu'aucun produit contaminant n'entre par l'ouverture; puis videz d'huile Tout temps ACX synthétique dans le trou de remplissage. Installez le bague de niveau.
7. Démarrez le moteur (le VTT doit être à l'extérieur et sur une surface plane) et laissez tourner à vide pendant quelques minutes.
8. Tournez la clé pour arrêter le moteur et attendez pendant une minute. Vérifiez la niveau de l'huile.
9. Vérifiez la région au tour du bouchon de drainage et le filtre à l'huile pour des fuites.

Lubrifiant de différentiel avant (Inspectez/changez)

Inspectez et changez l'huile d'engrenage dans chacun selon l'Horaire d'entretien. Lorsque vous changez l'huile, utilisez de l'huile d'engrenage approuvé SAE 80W-90 hypoïde et utilisez la procédure suivante:

■ **REMARQUE: Le bouchon de remplissage est situé sur le côté avant gauche de différentiel.**

1. Placez le VTT sur une surface plane.
2. Enlevez le bouchon de remplissage.



OHA018

3. Vidangez l'huile dans un bac de récupération en retirant le bouchon de vidange à travers le trou à la plaque de protection du carter. Enlevez les débris qui ont pu s'accumuler dans l'extrémité magnétique du bouchon.

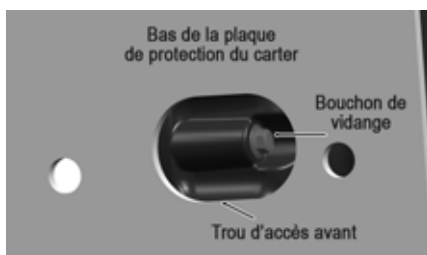

OHA019

4. Après avoir vidé l'huile, installez le bouchon de vidange et joint torique neuf; puis serrez-le à un couple 5 N·m (45 lb-po).

ATTENTION

Inspectez l'huile pour des signes de métal ou d'eau. Si vous trouvez un de ces signes vous devriez emporter votre VTT chez un concessionnaire agréé pour un service professionnel.

5. Enlevez le bouchon de niveau de l'huile et versez de l'huile recommandée par le trou de bouchon de remplissage jusqu'au niveau du bas de l'ouverture du bouchon de niveau d'huile (voir illustration OHA018).
6. Installez le bouchon de remplissage et serrez-le à un couple 21,8 N·m (16 lb-pi).

Changement du lubrifiant de la boîte-pont

Inspectez et changez le lubrifiant en respectant le calendrier d'entretien. Lors du changement de lubrifiant, utilisez un lubrifiant approprié et procédez comme suit:

■ **REMARQUE: Le bouchon de remplissage est situé sur le latéral avant droit de la boîte-pont.**

1. Placez le véhicule sur une surface horizontale, puis retirez le bouchon de remplissage.

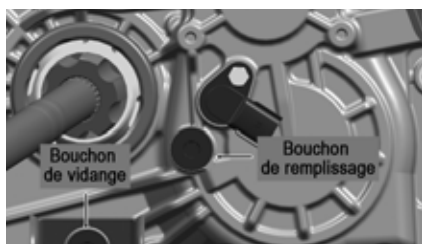

OHA022

2. Enlevez les écrous et boulons de bras en « A » basse droit et abaissez le bras en « A ».



OHA021

3. Enlevez le bouchon de vidange utiliser le trou d'accès dans le support de bras en « A ». Vidangez l'huile dans un bac de récupération à travers le trou à la plaque de protection du carter. Enlevez les débris qui ont pu s'accumuler dans l'extrémité magnétique du bouchon.



OHA020

4. Une fois l'huile vidangée, installez le bouchon de vidange et serrez-le à un couple 21,8 N-m (16 lb-pi).

ATTENTION

Vérifiez que l'huile ne contient pas de copeaux métalliques ni d'eau. Si c'est le cas, apportez le véhicule à un concessionnaire autorisé pour un entretien

5. Ajoutez du liquide synthétique pour boîte-pont avec EP dans le trou de bouchon de remplissage. Le niveau de lubrifiant devrait se trouver environ au même niveau que la partie inférieure des filetages du bouchon.
6. Installez le bouchon de remplissage et serrez-le à un couple 21,8 N-m (16 lb-pi).
7. Réinstaller le bras en « A » basse droit.

■ **REMARQUE:** Le fabricant recommande d'utiliser des lubrifiants d'origine.

Frein à main hydraulique

⚠ AVERTISSEMENT

Soyez certain d'inspecter le système de freinage hydraulique avant chaque utilisation. Faites toujours l'entretien des freins selon l'horaire d'entretien.

Liquide de frein

Vérifiez le niveau de liquide de frein dans le réservoir. Il doit être visible dans le verre indicateur. Si applicable, ajoutez du liquide à frein DOT 4.



CF295A

■ **REMARQUE:** Si l'indicateur paraît sombre, il y a une quantité suffisante de fluide dans le réservoir.

ATTENTION

Soyez très prudent de ne pas renverser de liquide quand vous remplissez le réservoir de liquide à frein. Essayez toujours immédiatement les renversements de liquide à frein.

Verrou de levier de frein

■ **REMARQUE:** Le verrou de levier de frein doit verrouiller les roues. Si non, apportez le VTT chez un concessionnaire agréé pour en faire le service.

Tuyaux des freins

Inspectez soigneusement les tuyaux de frein hydraulique pour des fissures ou tous autres dommages. Si vous trouvez des dommages ou fuites, emportez votre VTT chez un concessionnaire agréé pour remplacer les tuyaux.

Garnitures de frein

Le jeu entre les garnitures de frein et le disque doit s'ajuster par lui-même automatiquement aussitôt que les garnitures usent. Le seul entretien qui est requis est le remplacement des garnitures quand il démontre des signes d'usure excessive. Vérifiez l'épaisseur de chaque plaquettes des garnitures de frein comme suit:

1. Enlevez la roue avant.
2. Mesurez l'épaisseur de chaque garniture.
3. L'épaisseur de chaque plaquette doit être au minimum de 1,0 mm (0,039 po), apportez votre concessionnaire agréé pour le remplacement des garnitures de frein.

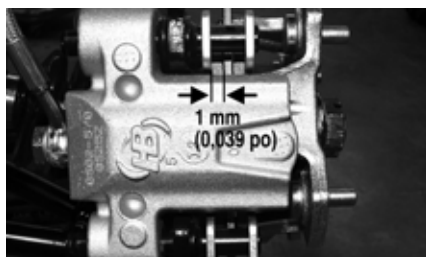

PR376B

4. Installez la roue; puis en alternant d'un côté à l'autre, serrez en incréments de 27,2 N-m (20 lb-pi) à 54,4 N-m (40 lb-pi) (roue acier), 81,6 N-m (60 lb-pi) (roue aluminium avec écrous noir) ou 108,8 N-m (80 lb-pi) (roue aluminium avec écrous chromé).

Frein à pied arrière

Le frein à pied arrière devrait être bien entretenu pour être complètement opérationnel.

AVERTISSEMENT

Soyez certain d'inspecter le système de freinage arrière avant chaque utilisation. Faites toujours l'entretien des freins selon l'horaire d'entretien.

1. Vérifiez le niveau de liquide de frein dans le réservoir. Le niveau de liquide doit se maintenir entre les marques de niveau MAX. et MIN. Si le niveau dans le réservoir est bas, ajoutez le liquide de frein DOT 4.



OHA023

■ **REMARQUE:** Le réservoir du liquide de frein est situé derrière le panneau latéral droit.

2. Appuyez sur le frein à pied arrière plusieurs fois pour vérifier la fermeté.
3. Si le frein n'est pas dur, le système doit être saigné.

■ **REMARQUE:** Transportez le VTT chez un concessionnaire agréé pour en faire le service.

Tuyaux d'essence

Inspectez les tuyaux d'essence. Les dommages causés par l'âge ne sont pas toujours visibles.

Bottes caoutchouc de protection

Les bottes de protection doivent être inspectées de temps à autre selon l'horaire d'entretien.

Bottes de joint à rotule (haut et bas/droite et gauche)



XR486A



XR487A

1. Fixez le VTT sur une plateforme pour élever les roues avant.
2. Retirez les deux roues avant.
3. Inspectez les quatre bottes de joint à rotule pour voir s'il y a des fissures, des déchirures ou des perforations.
4. Vérifiez le joint à rotule pour voir s'il y a du jeu en saisissant le joint de direction et en le tournant d'un côté à l'autre et de haut en bas.
5. S'il y a des dégâts à la botte ou si le joint à rotule a trop de jeu, veuillez contacter un concessionnaire agréé pour qu'il vous fournisse le service nécessaire.

Bottes de tringlerie (d'intérieure et d'extérieure/de droite et de gauche)

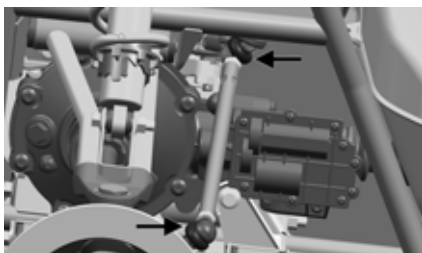

OHA033

1. Fixez le VTT sur une plateforme pour élever les roues avant.
2. Retirez les deux roues avant.
3. Inspectez les quatre bottes de tringlerie pour voir s'il y a des fissures, des déchirures ou des perforations.
4. Vérifiez le jeu du bout de la tringlerie en saisissant la tringlerie près du bout et en essayant de le faire bouger vers le haut et vers le bas.
5. S'il y a des dégâts à la botte ou si le bout de la tringlerie a trop de jeu, veuillez contacter un concessionnaire agréé pour qu'il vous fournisse le service nécessaire.

Bottes de l'essieu moteur

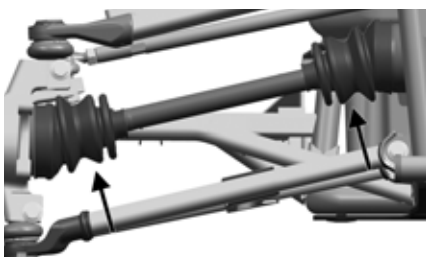

OHA032

1. Veuillez inspecter chaque botte de l'essieu moteur pour voir s'il y a des fissures, des déchirures ou des perforations.
2. S'il y a des dégâts à la botte, veuillez contacter un concessionnaire agréé pour qu'il vous fournisse le service nécessaire.

Batterie

Retirez le siège et le panneau latéral droit en accès batterie.

Une fois en usage, ces batteries nécessitent un nettoyage et une nouvelle charge de façon régulière afin d'obtenir une performance de pointe et une vie utile optimale. Les procédures suivantes sont recommandées pour le nettoyage et l'entretien des batteries scellée. Vous devez toujours lire les instructions fournies avec les chargeurs de batterie et les batteries et vous y conformer.

■ REMARQUE: Lisez attentivement tous les avertissements et toutes les mises en garde qui accompagnent la batterie ou le chargeur de batterie.

La perte de la charge d'une batterie peut être causée par la température ambiante, la consommation de courant alors que le contact est coupé, des bornes corrodées, la décharge naturelle, des démarrages/arrêts fréquents et de courtes durées de fonctionnement du moteur. Un usage fréquent du treuil, du chasse-neige, un fonctionnement prolongé à bas régime, de courts parcours et l'utilisation d'accessoires à haute intensité de courant sont aussi des causes de la décharge d'une batterie.

Charge/Charge de maintenance

■ REMARQUE: Utiliser le chargeur CTEK Multi US 800 pour la charge ou le chargeur CTEK Multi US 3300 pour la charge de maintenance des batteries. Il est nécessaire d'effectuer une charge de maintenance sur toutes les batteries qui n'ont pas été utilisées pendant plus de deux semaines ou selon le besoin.



800A

■ REMARQUE: Pour charger une batterie se trouvant dans le véhicule, assurez-vous que le commutateur d'allumage est à la position d'arrêt (OFF).

1. Nettoyez les bornes de batterie avec une solution d'eau et de bicarbonate de soude.

■ REMARQUE: La bande de fermeture ne doit PAS être retirée et AUCUN liquide ne doit être ajouté.

2. Placez le chargeur et la batterie dans un endroit bien aéré. Vérifiez que le chargeur est débranché de la prise de courant de 110 V.
3. Connectez le fil conducteur rouge du chargeur à la borne positive de la batterie, puis le fil conducteur noir du chargeur à la borne négative de la batterie.

■ REMARQUE: Des adaptateurs de charge de batterie en option sont disponibles chez votre concessionnaire agréé; ils servent à connecter directement la batterie de votre véhicule aux chargeurs recommandés, afin de simplifier le procédé de charge de maintenance. Renseignez-vous auprès de votre concessionnaire agréé sur l'installation correcte de ces connecteurs d'adaptateur de charge.

4. Branchez le chargeur dans une prise de courant de 110 V.
5. Si vous utilisez le CTEK Multi US 800, il n'est pas nécessaire d'appuyer sur d'autres boutons. Si vous utilisez le CTEK Multi US 3300, appuyez sur le bouton de mode (A) du latéral gauche du chargeur jusqu'à ce que l'icône (B) ou l'icône de charge normale (E) de charge de maintenance du bas s'allume. Le voyant de charge normale (C) doit s'allumer en haut du chargeur.

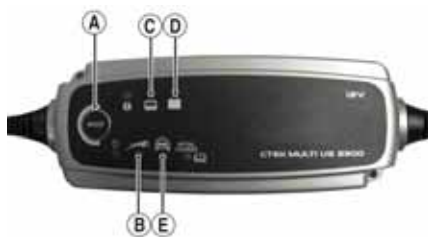

3300C

■ **REMARQUE:** Pour une charge et une performance optimales, laissez le chargeur connecté à la batterie pendant 1 heure au minimum, après que l'icône de charge de maintenance (D) se soit allumé. Le chargeur/mainteneur chargera la batterie jusqu'à 95% de sa capacité et à ce moment-là, le voyant de charge de maintenance (D) s'allumera et le chargeur/mainteneur passera au réglage de maintenance à impulsion/surveillance flotteur. Si la tension de la batterie descend en dessous de 12,9 c.c., le chargeur redémarrera automatiquement à la première étape de la séquence de charge. Si la batterie devient chaude au toucher, arrêtez de la charger. Recommencez une fois qu'elle s'est refroidie.

■ **REMARQUE:** Le fait d'utiliser un chargeur de batterie dont la surveillance flotteur n'est pas appropriée endommagera la batterie si celle-ci y est connectée pendant une période prolongée.

- Une fois que la batterie est complètement chargée, débranchez le chargeur de la prise de courant de 110 V.

■ **REMARQUE:** Si la batterie n'offre pas le rendement attendu par l'utilisateur après la charge, apportez la batterie chez un concessionnaire agréé pour un dépannage plus approfondi.

Démarrage de secours

■ **REMARQUE:** Ne pas de procéder à un démarrage de secours d'un véhicule avec une batterie déchargée, mais plutôt de retirer la batterie, en faire l'entretien et la charger correctement; toutefois, en cas d'urgence, il peut être nécessaire de faire un démarrage de secours d'un véhicule. Dans ce cas, suivez la procédure ci-dessous pour exécuter avec soin et en toute sécurité cette procédure.

⚠ AVERTISSEMENT

La manipulation ou la connexion incorrecte d'une batterie peut conduire à des blessures graves y compris les brûlures d'acide, les brûlures électriques ou la cécité causée par une explosion. Il faut toujours retirer les bagues et les montres.

- Sur le véhicule dont la batterie doit être rechargée, déposez le couvercle de la batterie et les protections des bornes.

⚠ AVERTISSEMENT

Lors de tout entretien effectué sur une batterie, les précautions suivantes doivent être prises: maintenir les étincelles, les flammes nues, les cigarettes et toute autre flamme à l'écart. Toujours porter des lunettes de sécurité. Protéger la peau et les vêtements lorsque vous manipulez une batterie. Lors de l'entretien d'une batterie dans un espace clos, garder l'endroit bien aéré. S'assurer que l'aération de la batterie ne soit pas obstruée.

- Inspectez la batterie pour détecter des signes de fuites d'électrolyte, de bornes desserrées ou de renflements latéraux. Les boîtiers de batterie ayant des fuites ou des renflements peuvent indiquer une batterie gelée ou court-circuitée.

⚠ AVERTISSEMENT

Si l'une quelconque de ces conditions existe, NE PAS essayer de recharger, survolter ou charger la batterie. Une explosion pourrait se produire et causer des blessures graves.

- Inspectez le véhicule qui sera utilisé pour la recharge de la batterie afin de déterminer si la tension et la polarité de masse sont compatibles. Le véhicule doit avoir un système électrique de 12 V c.c. à masse négative.

ATTENTION

Toujours s'assurer que les systèmes électriques ont la même tension et la même polarité de masse avant de connecter les câbles de démarrage. Sinon, des dommages électriques graves peuvent se produire.

- Rapprochez suffisamment le véhicule à utiliser pour la recharge de la batterie afin de s'assurer que les câbles de démarrage puissent être connectés facilement; puis passez au point mort, serrez et verrouillez les freins, arrêtez tous les accessoires électriques et arrêtez le commutateur d'allumage.

■ **REMARQUE:** Que tous les commutateurs du véhicule dont la batterie doit être rechargée sont en position d'arrêt (OFF).

- Débrancher tous les accessoires extérieurs tels que les téléphones cellulaires, les unités GPS et les radios des deux véhicules.

ATTENTION

Si les accessoires électroniques ne sont pas débranchés pendant la recharge de la batterie, cela peut causer des dommages du système dus aux pointes d'alimentation.

- Fixez un collier de serrage du câble de démarrage positif (rouge) à la borne positive (+) (1) de la batterie déchargée (C) en faisant attention de ne contacter aucune pièce métallique avec l'autre collier de serrage; puis fixez l'autre collier de serrage du câble de démarrage positif (rouge) à la borne positive (+) (2) de la batterie en bon état (B).

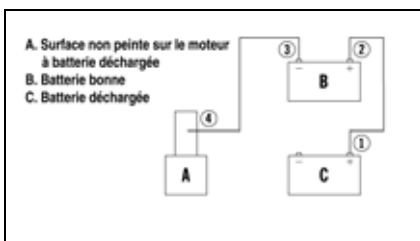

0744-527

■ **REMARQUE:** Certains câbles de démarrage peuvent avoir la même couleur, mais les colliers de serrage ou les extrémités auront des codes couleurs rouge et noir.

- Fixez un collier de serrage du câble de démarrage négatif (noir) à la borne négative (-) (3) de la bonne batterie (B); puis fixez l'autre collier de serrage du câble de démarrage négatif (noir) (4) à une surface métallique non peinte (A) sur le moteur ou le châssis, suffisamment loin de la batterie déchargée et des composants du système de carburant.

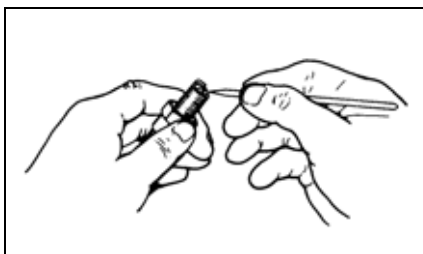

ATV-0051

⚠ AVERTISSEMENT

Ne jamais faire de connexion finale à une batterie car une étincelle pourrait enflammer l'hydrogène gazeux, ce qui causerait une explosion de la batterie pouvant conduire aux brûlures d'acide ou à la cécité.

- Placez-vous suffisamment loin de la batterie déchargée et démarrez le véhicule avec la bonne batterie. Laissez marcher le véhicule pendant plusieurs minutes pour fournir une certaine charge à la batterie déchargée.
- Démarrez le véhicule avec la batterie déchargée et laissez-le marcher pendant plusieurs minutes avant de débrancher les câbles de démarrage.
- Retirez les câbles de démarrage dans la séquence inverse de leur branchement (4, 3, 2, 1). Faites attention de ne pas court-circuiter les câbles par contact avec le métal non recouvert.

■ REMARQUE: Faites vérifier la batterie et le système électrique avant d'utiliser le véhicule à nouveau.

Bougie

Ce VTT est équipé d'une bougie spécifique. Voir le tableau de spécifications pour la bougie d'allumage adéquate. Pour aider à empêcher l'encrassement par température froide, assurez-vous que le moteur est bien réchauffé avant de partir.

Pour maintenir une étincelle forte et chaude, gardez la bougie libre de carbone.

Avant d'enlever la bougie, soyez certain de nettoyer la surface autour de la bougie. Si vous ne le faites pas, de la saleté pourrait entrer dans le moteur quand vous enlevez ou installez la bougie.

Ajustez l'écartement à montant spécifiques pour un bon allumage (voir le tableau de spécifications). Utilisez un outil d'écartement pour vérifier l'écartement.

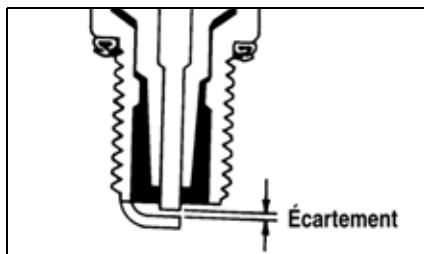

ATV0052B

Une nouvelle bougie devrait être serrée à 1/2 tour quand la rondelle touche la tête. Une bougie usagée devrait être serrée à 1/8-1/4 de tour quand elle entre en contact avec la tête. Le couple recommandé est de 14,1-19,7 N-m (10,4-14,5 lb-pi).

Ajustement du câble d'accélérateur

Pour ajuster le jeu du câble d'accélérateur:

- Desserrez le contre-écrou de l'ajusteur du câble d'accélérateur.
- Glissez le sabot de caoutchouc et tournez l'ajusteur jusqu'à ce que le levier d'accélérateur ait 3-6 mm (1/8 à 1/4 po) de jeu.

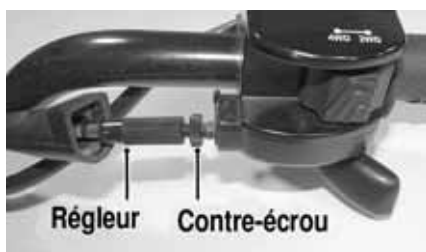

CF297E

3. Resserrez le contre-écrou contre l'ajusteur du câble; ensuite glissez le sabot par-dessus l'ajusteur.

Filtere à air/boîtier de vidange

Le filtre à air, situé dans le logement du filtre à air, doit être propre et changé régulièrement pour garantir une bonne performance du moteur et une consommation de carburant optimale, et pour protéger le moteur contre l'usure prématurée. Si le VTT est utilisé dans des conditions normales, nettoyez ou remplacez le filtre aux intervalles précisés. Si le véhicule est utilisé sur un terrain poussiéreux, mouillé ou boueux, inspectez et remplacez le filtre plus fréquemment. Pour retirer, inspecter ou remplacer le filtre à air, suivez la procédure suivante:

ATTENTION

Si le VTT est utilisé sur un terrain poussiéreux, mouillé ou boueux, une inspection fréquente du filtre à air est nécessaire. Sinon, le moteur risque d'être endommagé.

1. Retirez le siège et le panneau latéral droit du véhicule.
2. Dévissez les deux boulons de boîte à vent Torx T40 qui se trouvent à l'intérieur du compartiment de rangement avant.



OHA024

3. Si le véhicule est équipé d'un treuil ou d'un commutateur d'arrêt d'urgence, utilisez une douille profonde de 10 mm pour retirer les deux boulons et les écrous du support du réservoir d'essence qui maintiennent le solénoïde de treuil ou le commutateur d'arrêt, et retirez-les.

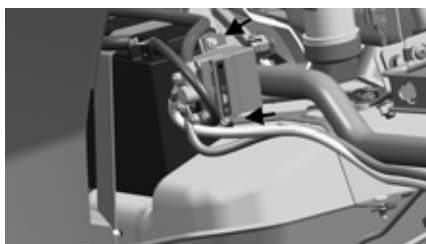

OHA025

4. Tirez sur le loquet jaune qui se trouve à l'avant, en haut du couvercle de la boîte à vent, puis tournez de 15 degrés dans le sens antihoraire ou jusqu'à ce que le couvercle cesse de tourner.

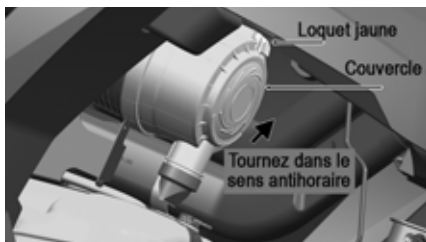

OHA026

5. Tout en éloignant les conduites du liquide de refroidissement, retirez le couvercle de l'intérieur du véhicule à travers la cage de roue avant droite.

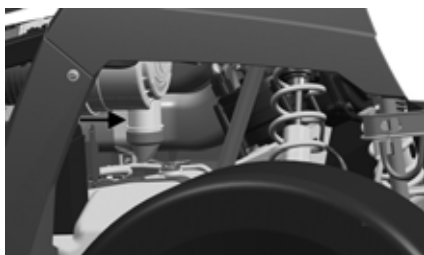

OHA027

6. Une fois le couvercle retiré, vérifiez s'il y a de la boue ou des débris à l'intérieur, puis vérifiez l'état du filtre à air. La portion centrale du filtre à air doit être propre. Ensuite, retirez le filtre en procédant de la même façon que pour le couvercle, et retirez-le de la cage de roue.

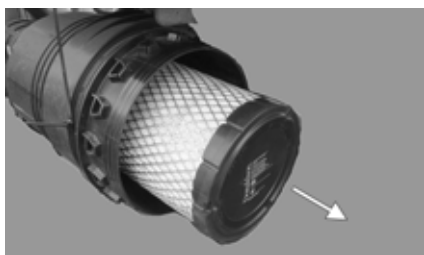

OHA028

■ **REMARQUE:** Une fois que le filtre a été retiré, frappez-le délicatement avec la main pour en retirer les particules de poussière et les contaminants. Si le filtre est couvert d'une grande quantité de poussière et de contaminants, il doit être remplacé.

ATTENTION

N'utilisez pas d'air comprimé pour nettoyer la portion en papier du filtre à air. L'air comprimé risque de déchirer l'élément, ce qui permettra aux particules d'entrer dans la chambre de combustion, et aura pour effet d'accélérer l'usure du moteur.

7. Insérez un chiffon d'atelier propre dans le tube d'admission d'air au moteur. Nettoyez ensuite l'intérieur du logement du filtre à air.

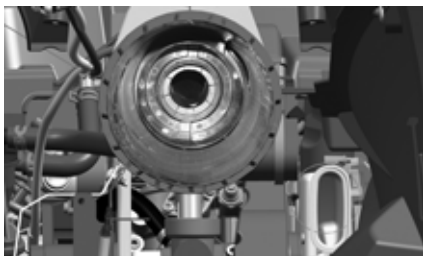

OHA029

■ **REMARQUE:** Assurez-vous que le chiffon d'atelier a été retiré du tube d'admission avant de continuer.

8. Retirez le chiffon d'atelier du tube d'admission. Remplacez le filtre en procédant de la même façon que lorsque vous l'avez retiré, en vous assurant de bien le pousser jusqu'au tube d'admission d'air du moteur, de façon à ce que son extrémité ouverte ne soit pas visible à l'avant de la boîte à vent.

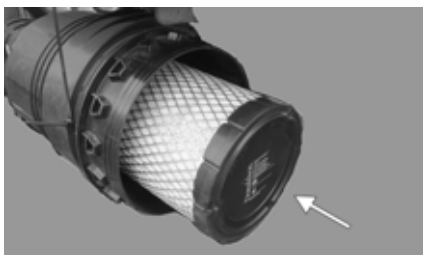

OHA030

9. En éloignant les conduites du liquide de refroidissement, remplacez le couvercle de la boîte à vent en poussant d'abord la valve à bec, puis en tournant le couvercle jusqu'à ce qu'il entoure complètement le filtre. Tournez le couvercle à l'aide de la valve placée à 15 degrés à la verticale (consultez l'illustration OHA031, ci-dessous). Tournez le couvercle de 15 degrés dans le sens horaire jusqu'à ce qu'il soit possible de pousser le loquet jaune et de verrouiller le couvercle en place. Une fois le couvercle installé, la valve à bec doit être placée vers le bas, à la verticale du véhicule.

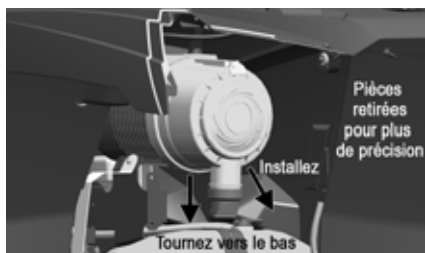

OHA031

ATTENTION

Un filtre à air déchiré endommagera le moteur. Si le filtre est déchiré, de la saleté et de la poussière peuvent pénétrer dans le moteur. Examinez attentivement le filtre pour détecter les déchirures avant et après le nettoyage. Remplacez tout élément déchiré par un élément neuf.

10. Remplacez le solénoïde de treuil ou le commutateur d'arrêt d'urgence (s'il y a lieu).
11. Resserrez les deux boulons Torx T40 dans le compartiment de rangement avant. Remplacez le panneau latéral droit et le siège du véhicule.

Vidange du couvercle de la courroie d'embrayage

■ **REMARQUE:** Si le VTT a été conduit à travers de l'eau, le couvercle de la courroie d'embrayage doit être vidée de toute eau.

1. Placez le VTT sur un terrain plat.
2. Retirez le boulon de vidange du couvercle et laissez couler l'eau.



OHA035

3. Mettez le levier d'embrayage en position de point mort; ensuite mettez le moteur en marche.
4. Augmentez puis baissez les tr/mn du moteur plusieurs fois pour "souffler" toute eau restante de l'intérieur; ensuite arrêtez le moteur.
5. Installez le boulon de vidange et serrez bien le tout.

■ **REMARQUE:** La courroie d'embrayage et les poulies doivent être inspectées à chaque 800 km (500 milles) et la courroie remplacée (si nécessaire).

Pneus

⚠ AVERTISSEMENT

Toujours utilisez la grandeur et le type de pneus spécifiques. Veuillez vous référer au tableau de spécifications pour la pression d'air de pneu adéquate, et pour toujours maintenir une pression d'air de pneu adéquate.

Condition des pneus

L'utilisation de vieux pneus peut être dangereux et peut augmenter le risque d'accidents. Un pneu est considéré vieux lorsque la profondeur dans le pneu est moins de 3 mm (1/8 po). Assurez-vous de remplacer les pneus avant la spécification minimum.



0732-649

⚠ AVERTISSEMENT

Les pneus usés peuvent être dangereux et peuvent augmenter le risque d'accident.

Remplacement des pneus

Le VTT a des pneus sans chambre à air basse pression. Confiez cette opération à un centre agréé de réparation de pneus.

⚠ AVERTISSEMENT

Utilisez seulement des pneus homologués lors du changement de pneus. Sinon, le VTT pourrait devenir instable.

Réparation d'un pneu sans tube

Si vous expérimentez une fuite causée par une perforation, le pneu peut être réparé avec une pièce de caoutchouc. Si les dommages ont été causés par une coupure ou une perforation et que vous ne pouvez pas utiliser une pièce en caoutchouc pour faire la réparation le pneu doit être remplacé. Si vous faites des randonnées dans des régions qui sont éloignées et sans centre de service, vous devriez toujours transporter avec vous un ensemble de réparation de pneu et une pompe à air.

Roues

1. Stationnez le VTT sur une surface plane et placez le verrou de levier de frein en place.
2. Desserrez les écrous de la roue que vous retirerez.
3. Soulevez le VTT.
4. Enlevez les écrous.
5. Enlevez la roue.
6. Installez la roue et placez les écrous.
7. En alternant d'un côté à l'autre, serrez les écrous en incréments de 27,2 N-m (20 lb-pi) à 54,4 N-m (40 lb-pi) (roue acier), 81,6 N-m (60 lb-pi) (roue aluminium avec écrous noir) ou 108,8 N-m (80 lb-pi) (roue aluminium avec écrous chromés).
8. Enlevez le cric.

Silencieux et pare-étincelles

Le silencieux à un pare-étincelles qui doit être nettoyé périodiquement. Comme démontré dans l'horaire d'entretien, nettoyez le pare-étincelles en utilisant la procédure suivante:

⚠ AVERTISSEMENT

Attendez que le silencieux refroidisse pour éviter des brûlures.

1. Retirez les trois vis à capuchon qui attachent l'ensemble de pare-étincelles au pot d'échappement.

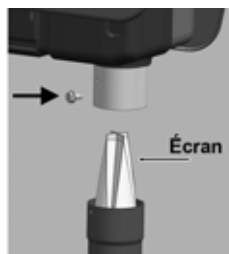

OHA034

2. À l'aide d'une brosse appropriée, nettoyez la calamine de l'écran en faisant attention de ne pas endommager l'écran.

■ **REMARQUE: Si l'écran ou le joint est endommagé d'une façon quelconque, il faut le remplacer.**

3. Installez l'ensemble de pare-étincelles et fixez-le avec les trois vis à capuchon. Serrez les vis à capuchon à 10,8 N-m (96 lb-po).

Remplacement l'ampoule du phare

Feu arrière

Pour remplacer la feu arrière, respectez la procédure suivante:

■ **REMARQUE: Le feu arrière est un pièce non-réparable; elle doit être remplacé a un ensemble.**

1. Débranchez le faisceau de fils et retirez les deux vis qui fixent le feu arrière; puis jetez le vieux feu arrière.

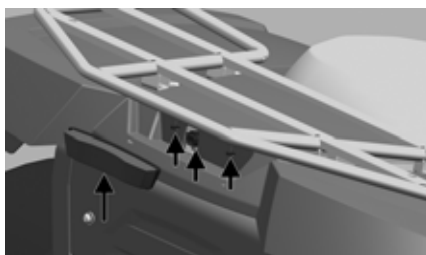

OHA036

2. Insérez le neuf feu arrière et fixez-le avec les vis existant. Serrez bien les vis; puis branchez le faisceau de fils.

Phare

ATTENTION

Utilisez exclusivement comme ampoules de rechange les ampoules indiquées dans le tableau des spécifications.

■ **REMARQUE:** L'ampoule du phare est fragile. **MANIPULEZ AVEC SOIN.** Lorsque vous remplacez l'ampoule du phare, évitez de toucher la section en verre de l'ampoule. Si vous touchez le verre, il doit être nettoyé à l'aide d'un chiffon propre avant l'installation. Des traces d'huile de la peau sur l'ampoule réduisent la durée utile de l'ampoule.

Respectez la procédure suivante pour remplacer l'ampoule du phare:

1. Déconnectez le faisceau de fils; retirez ensuite le protecteur en caoutchouc de l'ensemble de phare.

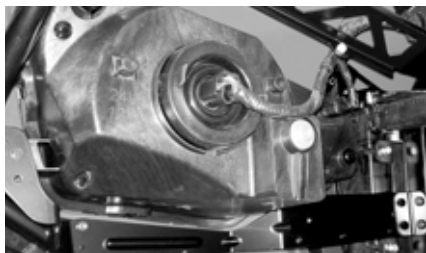

MOD046



MOD096

2. Retirez l'ampoule H4 usée en déverrouillant le ressort; insérez ensuite l'ampoule neuve dans l'ensemble de phare et verrouillez le ressort pour bien fixer l'ampoule.

ATTENTION

Lorsque vous remplacez l'ampoule du phare, évitez de toucher la section en verre de l'ampoule. Prenez une ampoule neuve avec un gants en caoutchouc.



MOD097A

3. Installez le protecteur en caoutchouc en veillant à ce qu'il soit bien étanche autour de l'ampoule et connectez le faisceau de fils.



MOD098A

4. Réglez le phare (consultez Vérification/réglage de la visée du phare dans cette sous-section).

Vérification/réglage de la visée du phare

Les phares peuvent être ajustés verticalement et horizontalement. Le centre géométrique des lumières à haute densité doit être utilisé pour l'ajustement.

1. Placez le VTT sur un plancher qui est au niveau pour que les lumières soient approximativement à 6,1 m (20 pi) de la surface de visée (un mur ou toutes autres surfaces de visées).

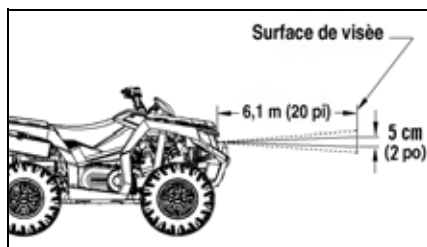

0748-548

■ **REMARQUE:** Il devrait avoir le même poids ou presque que celui de l'opérateur sur le VTT lors de l'ajustement de la visée des lumières.

2. Mesurez la distance entre les phares et le plancher.
3. En utilisant les mesures obtenues à l'étape 2, faites une marque sur la surface de visée.
4. Faites des marques verticales qui interceptent les marques horizontales sur la surface de visée directement à l'avant des lumières.
5. Allumez les phares. Assurez-vous qu'il s'agit bien des FEUX DE ROUTE. N'UTILISEZ PAS LES FEUX DE CROISEMENT.
6. Observez le point de visée de chaque phare. La bonne visée est quand la phare la plus forte touche aux marques verticales et sous 5 cm (2 po) de la marque horizontale.
7. À l'aide d'une clé de 10 mm, tournez le régleur de phare dans le sens horaire pour régler le faisceau vers le bas, ou dans le sens antihoraire pour régler le faisceau vers le haut.



MOD046A

Fusibles

Les fusibles sont situés dans un module de distribution de puissance sur le côté droit du VTT à l'arrière de panneau d'accès. Retirez le siège et le panneau latéral droit pour y accéder. S'il n'y a pas de manque du système électrique, vérifiez toujours les fusibles d'abord.

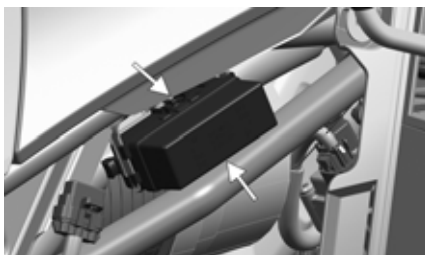

OHA037

ATTENTION

Remplacez toujours un fusible brûlé avec un fusible de même genre et type. Si le nouveau fusible brûle dans une courte période de temps, consultez un concessionnaire agréé immédiatement.

■ **REMARQUE:** Pour enlever le fusible, pressez sur les serrures sur le haut du housse du fusible et retirez-le.

10A IGN	10A POWER		START RELAY	MAIN RELAY
10A MEM	10A FUEL			
15A LIGHTS	15A SW ACC	15A FAN C/B		
30A MAIN	30A ACC	30A EPS	FAN RELAY	FUEL RELAY

OHA039

Bornes de sortie électrique

Il y a deux bornes de sortie pour accessoires électriques sur les faisceaux de câblage avant et arrière. La prise d'accessoires est située sur le module d'instruments.

ATTENTION

Utilisez toujours des accessoires électrique de moins de 180 W.

Compartiment de rangement/outils

Une trousse d'outils est fournie avec le VTT. Gardez la trousse d'outils avec le VTT en tout temps.

Le compartiment de rangement est au-dessus du moteur devant le siège.



OHA038

Préparation à le remisage

ATTENTION

Avant de remiser le VTT, il devrait être entretenu pour prévenir la rouille et la détérioration des composants.

Le fabricant recommande de suivre la procédure suivante pour préparer le VTT avant le remisage:

1. Nettoyez le VTT au complet en lavant la poussière l'huile et toutes autres matières étrangères du moteur et du VTT. Permettez au VTT de sécher complètement. NE JAMAIS permettre à l'eau de pénétrer à l'intérieur du moteur ou le diffuseur.
2. Vous pouvez drainer ou ajouter du stabilisateur dans le réservoir à essence.
3. Nettoyez l'intérieur de logement de filtre à air.
4. Bouchez le trou dans le système d'échappement avec laine d'acier.
5. Serrez tous les écrous, les vis et les vis de verrouillage. Assurez-vous que les rivets retenant les composants ensemble soient serrés. Remplacez tous les rivets lâches. Prenez soin de serrer tous les écrous calibrés, les vis et les boulons aux spécifications.

6. Remplissez le système de refroidissement au bas du tuyau dans le cou du radiateur avec le bon mélange de réfrigérant.

7. Débranchez les câbles de la batterie (le câble négatif en premier); ensuite, enlevez la batterie, nettoyez les poteaux et les câbles de la batterie et remisez dans un endroit sec et propre.

■ **REMARQUE: Pour l'entreposage, utilisez un appareil d'entretien de la batterie ou veillez à ce que la batterie soit entièrement chargée (consultez la section Batterie du présent manuel).**

8. Remisez le VTT à l'intérieur dans une position nivelée.

ATTENTION

Évitez le remisage à l'extérieur et directement au soleil, évitez d'utiliser une couverture de plastique parce que celle-ci accumulera l'humidité et le VTT rouillera.

Préparation après le remisage

Une préparation appropriée pour ce véhicule après la période d'entreposage assurera plusieurs heures de plaisir sans tracas. Le fabricant recommande la procédure suivante pour préparer votre VTT à la sortie du remisage:

1. Nettoyez le VTT complètement.
2. Nettoyez le moteur et enlevez la laine d'acier du silencieux.
3. Vérifiez tous les contrôles, les câbles pour des signes d'usures ou de détérioration. Remplacez si nécessaire.
4. Remplacez l'huile du moteur/transmission.
5. Vérifiez le niveau du liquide du réfrigérant et ajoutez si nécessaire.
6. Chargez la batterie; et installez-la en branchant les câbles.
7. Vérifiez le système de freinage au complet. (le niveau de liquide, les garnitures, etc.) Les contrôles, les lumières avant et arrière, la visée des phares, ajustez et remplissez si nécessaire.
8. Vérifiez la pression des pneus. Suivez les recommandations.
9. Resserrez tous les boulons, écrous et vis, soyez certain que tous les boulons, écrous et vis qui sont couplés le soient selon les spécifications.
10. Soyez certain que la direction se déplace librement et qu'il n'y ait pas de restriction.
11. Vérifiez la bougie. Nettoyez ou remplissez si nécessaire.
12. Inspectez la filtre à air et le logement de filtre à air. Nettoyez ou remplacez au besoin.

ATTENTION

Avant d'installer la batterie, assurez-vous que l'interrupteur d'allumage est dans la position ARRÊT.

Procédure de garantie/Responsabilité du propriétaire

Au moment de la vente, un formulaire d'Inscription du Propriétaire doivent être rempli par le détaillant de vente ainsi que le consommateur. La réception du formulaire d'inscription par Textron Specialized Vehicles (TSV) est une condition obligatoire pour que la couverture de garantie soit possible. La responsabilité de garder et/ou de soumettre les copies appropriées du formulaire aux bureaux appropriés pour que la couverture de garantie puisse commencer reste avec le détaillant de vente.

Le détaillant doit donner une copie signée du formulaire au consommateur pour que celui-ci puisse présenter un détaillant lors d'une demande de service de garantie. Le formulaire d'inscription est la preuve du consommateur du fait qu'il est propriétaire et que la garantie est valable. Le formulaire est donc utilisé par le détaillant pour valider la réclamation de garantie. Vous, le propriétaire, devriez placer votre copie du formulaire dans un endroit sûr.

Quand le besoin de réparation sous garantie, le VTT devra être retournée au le détaillant de vente, si possible. Les réparations sous garantie constituent la responsabilité première du le détaillant de vente. Sujet aux limites établies dans la Garantie Limitée, si votre détaillant de vente interrompt ses activités ou si vous déménagez sur un territoire hors de votre région du détaillant de vente, la garantie peut être exécutée par tout autre détaillant autorisé.

Le concessionnaire agréé examinera le VTT ou les pièces afin de déterminer si, à son avis, l'état est protégé par la garantie. Dans l'affirmative, le détaillant réparera ou remplacera, à la discrétion notre, sans frais, incluant le coût de la main-d'oeuvre s'y rattachant, toutes les pièces admissibles sous garantie ainsi que celles qu'elles auront endommagées par les pièces sous garantie. Vous, le propriétaire, devrez par la suite signer un formulaire de garantie prouvant TSV que les réparations ont véritablement été effectuées.

La responsabilité du consommateur est de maintenir et d'entretenir le véhicule selon ce Manuel d'utilisation. Pour vous protéger ainsi que le VTT, veuillez suivre tous les conseils de sécurité et de service. Nous NE garantira PAS les réparations non liées aux émissions nécessaires résultant du fait que l'entretien de l'opérateur normal, les procédés de remisage et les services tels que décrits dans le Manuel d'utilisation n'ont pas été faits.

Si vous avez des questions concernant la garantie, n'hésitez pas à communiquer avec votre concessionnaire agréé.

Changement d'adresse ou de propriété et transfert de garantie

Arctic Cat conserve le nom et l'adresse du propriétaire actuel de ce véhicule afin de pouvoir lui communiquer tout renseignement d'importance concernant la sécurité qui peut s'avérer nécessaire à la protection des clients contre les blessures ou les dommages à la propriété. Veuillez vous assurer de compléter et de faire parvenir à nous une copie de ce formulaire en cas de changement d'adresse ou de propriétaire.

Ce formulaire peut également servir au transfert du reliquat non utilisé de la garantie originale à une seconde partie. Pour ce faire, remplissez complètement le formulaire; ensuite renvoyer nous une copie de ce formulaire. Nous traitera la demande et donnera de la garantie pour le restant du temps de la garantie originale. La couverture de garantie n'est offerte que dans le pays où l'achat au détail original a été effectué, uniquement à l'acheteur initial ayant son lieu de résidence dans ce pays ou à un cessionnaire résidant dans ce pays pour le reste de la durée de la garantie.

- Changement d'adresse
- Changement de propriétaire
- Transfert de garantie

CHANGEMENT D'ADRESSE/ TRANSFERT DE PROPRIÉTÉ/GARANTIE:

Nom _____

Adresse _____

Ville/Province _____

Code postal _____

N° de téléphone () _____

Courrier électronique _____

Année et modèle _____

Numéro d'identification du véhicule (NIV) _____

Pliez une fois

CHANGEMENT D'ADRESSE/DE PROPRIÉTAIRE

Appelez
le timbre
ici

ARCTIC CAT
PRODUCT SERVICE AND WARRANTY DEPT
PO BOX 810
THIEF RIVER FALLS MN 56701
USA

Enregistrement des numéros d'identification

Le VTT à deux numéros d'identifications: un pour le numéro d'identification du véhicule (NIV) et le numéro de série du moteur (NSM). Ces numéros sont requis par votre détaillant pour compléter les réclamations de garantie correctement. Une garantie ne sera permise si le NIV ou le NSM est enlevé ou altéré de quelque façon que ce soit.

Vous devez toujours fournir le nom du VTT, le numéro d'identification du véhicule, et le numéro de série du moteur quand vous contactez votre concessionnaire agréé pour des pièces, du service, des accessoires ou pour de la garantie. Si le moteur au complet a besoin d'être remplacé, demandez au détaillant de contacter la fabricant pour recevoir les informations d'enregistrement appropriés.

Enregistrez le numéro d'identification du véhicule et le numéro de série du moteur dans les espaces fournis pour vous aider lors de la commande de pièce du concessionnaire agréé ou pour référence dans le cas où le VTT est volé.

1. NUMÉRO D'IDENTIFICATION DE LA CLÉ:

Le numéro d'identification de la clé est estampé sur la clé. Enregistrez ce numéro dans l'espace fourni pour référence si vous avez besoin d'une nouvelle clé.



2. NUMÉRO D'IDENTIFICATION DU VÉHICULE:

Le NIV est situé sur le tube de châssis avant côte droit près de l'amortisseur droit.

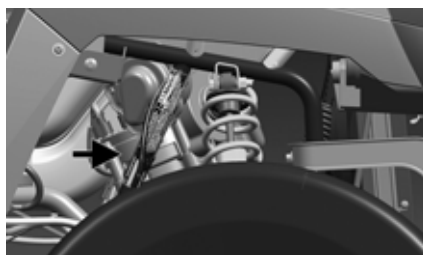

OHA043

3. NUMÉRO DE SÉRIE DU MOTEUR:

Le NSM est situé à l'avant du couvercle de soupape du moteur.



OHA042

REMARQUES



©2021 Textron Specialized Vehicles, une division de Textron, Inc.
®^{MD} Marques déposées de Arctic Cat Inc.